

RAT
GEBER



Alltagshilfen

Mehr als 500 praktische Hilfen
für Kinder & Erwachsene

RAT

Thomashilfen

Thomashilfen



Über 60 Jahre Erfahrung

... haben wir in der Versorgung von Menschen, die zum Erhalt ihrer Selbständigkeit im Alltag verschiedene Hilfen benötigen. Bei uns finden Sie eines der deutschlandweit größten Sortimente für ein aktives Leben.



Persönliche Beratung

... ist uns besonders wichtig. Ein Katalog kann ein persönliches Gespräch nicht ersetzen. Nehmen Sie Kontakt mit uns auf, wenn Sie Fragen haben. Unsere kompetenten Fachhändler helfen Ihnen auch direkt vor Ort weiter



Schlafexperte

... für hochwertige Bettsysteme ist die Thomas-Unternehmensgruppe. Besonders für Menschen mit alters- und krankheitsbedingten Einschränkungen wurden die Thevo Therapie-Matratzen entwickelt. Sie werden erfolgreich bei der Prophylaxe und Pflege eingesetzt.

Ideen für mehr Lebensqualität



Pflege-Profis

... in Kliniken, Senioren-Heimen und Reha-Einrichtungen setzen unsere Produkte bei ihrer täglichen Arbeit ein. Der hohe Nutzen und die Vielseitigkeit unserer Hilfen hat sie überzeugt.

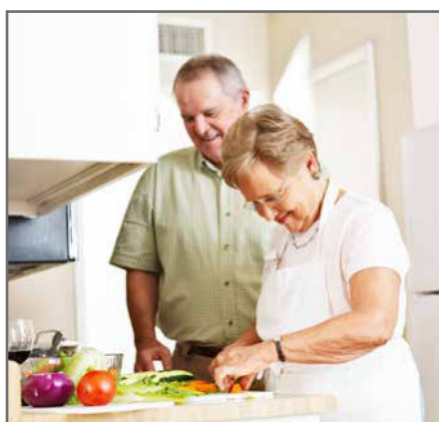

Zu Hause

... helfen Ihnen unsere erprobten Produkte beim selbständigen Leben. Alle unsere Hilfen können Sie selbstverständlich für den privaten Gebrauch bekommen.



Praxistauglichkeit

... ist Voraussetzung für den wirkungsvollen Einsatz von Hilfsmitteln. Daher prüft und bewertet das Institut IGAP e.V. unsere Alltagshilfen, damit Sie sich auch weiterhin auf nützliche Hilfen verlassen können.

(weitere Informationen auf Seite 146)

Unsere Produkte sind empfohlen und ausgezeichnet!



Den Alltag meistern



Gunnar Thomas
Inhaber Thomashilfen

„ Als vor über 50 Jahren meine Großmutter Annelise an MS erkrankte, wurde ihre Bewegungsfähigkeit nach und nach immer mehr eingeschränkt. Da begann mein Großvater, der Tischlermeister Karl Thomas, kleine Hilfen für seine Frau zu entwickeln. Damit konnte sie viele Alltagssituationen wieder eigenständig meistern.

Meinem Großvater war es besonders wichtig, die soziale Teilhabe und – noch viel wichtiger – die Selbstständigkeit meiner Großmutter so lange wie möglich zu erhalten. Denn wer möchte schon gerne ständig auf fremde Hilfe angewiesen sein? Besonders beim Essen, Anziehen oder gar bei der täglichen Körperpflege?

Diese Pionierarbeit meines Großvaters war die Geburtsstunde von Thomashilfen.

Seit nun mehr drei Generationen stellt das Team von Thomashilfen ein einzigartiges und sehr umfangreiches Sortiment an Alltagshilfen zusammen. Unser Ziel ist immer noch das meines Großvaters: Die Selbstständigkeit und Lebensqualität von Menschen so lange wie möglich zu erhalten. Das ist und bleibt unsere Mission!

Stöbern Sie in unserem Alltagshilfen-Ratgeber und finden Sie Lösungen für Ihren selbstständigen Alltag. 📖📖

Ihr

„Ein persönliches Schicksal war die Geburtsstunde von Thomashilfen“

Schauen Sie sich den Film dazu im Thomashilfen YouTube-Kanal an. Scannen Sie einfach diesen QR-Code mit Ihrem Smartphone oder Tablet.



YouTube

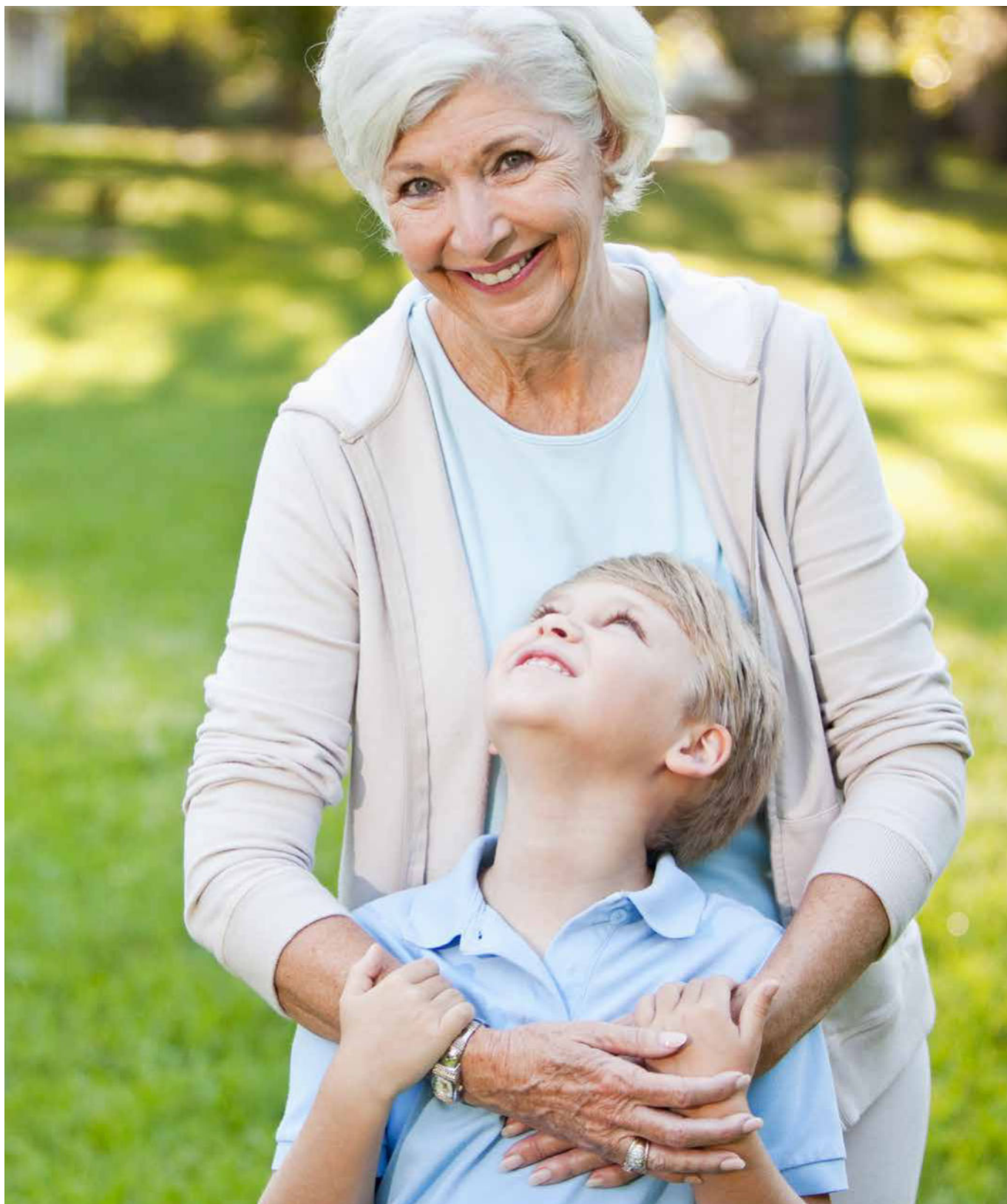

„ Lange wusste ich gar nicht, dass es so etwas
wie Alltagshilfen überhaupt gibt.

Jetzt kann ich wieder viel aktiver sein. “

ALLTAGSHILFEN

Symbol	Beschreibung
↑↓	Höhe (verstellbar)
↔	Breite (verstellbar)
I	feste Höhe
H	feste Breite
□	Oberfläche Größe
▭	Abmessungen / Inhalt
⊘	Außendurchmesser
⊙	Innendurchmesser
🔍	Lupe
max.	maximale Füllmenge
max	maximales Benutzergewicht
👤	Gewicht
🚫	nicht für Waschmaschinen geeignet
🧺	für Waschmaschinen geeignet
🚫	nicht für Spülmaschinen geeignet
🧺	für Spülmaschinen geeignet
🧼	Handwäsche
🚫	nicht für Mikrowellen geeignet
🔥	für Mikrowellen geeignet
🔩	mit Schrauben montieren
⊕	Einheitsgröße
🔍	Vergrößern
RH	rechtshändiger Gebrauch
LE	linkshändiger Gebrauch
✂️	Schneiden möglich
∠	Winkelgrad
💡	Licht inklusive
👤	Material
1	Verpackungsinhalt (Stück)
🏪	Produkt für Verkaufsdisplay (Fachhandel)

INHALTSVERZEICHNIS



Schlafzimmer & Bad	8
» Bett-Hilfen	9
» Ruhen & Schlafen Sonderseite	12
» An- & Auskleiden	14
» Bad-Hilfen	22
» Toiletten-Hilfen	29
» Körperpflege	33
» Hand- & Fußpflege	38



Küche & Essen	42
» Küchen-Hilfen	43
» Öffner	55
» Anti-Rutsch	60
» Parkinson Sonderseite	64
» Besteck	66
» Teller	74
» Alzheimer-Set	79
» Lätzchen	80
» Becher	82
» Trinkhalme	90
» Inklusion Sonderseite	92
» Eiscremehalter	93

**So meistern Sie Ihren Alltag:
Finden Sie für jeden Anlass
die passenden Alltagshilfen**

Schauen Sie sich den Film dazu im
Thomashilfen YouTube-Kanal an.
Scannen Sie einfach diesen QR-Code
mit Ihrem Smartphone oder Tablet.



Haushalt & Alltag	94
» Möbelerhöhung	95
» Greifhilfen	96
» Wundliegen Sonderseite	97

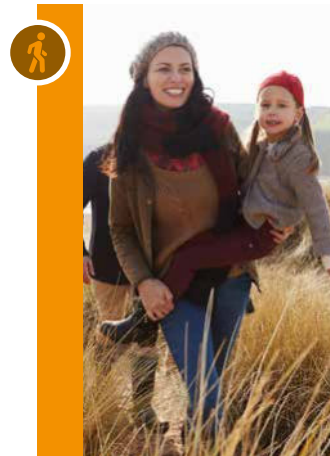

Mobilität	116
» Gehstöcke	117
» Mobilität Sonderseite	120
» Greifhilfen	126
» Drehen & Umsetzen	130
» Sitzen im Auto	134



Arbeit & Freizeit	98
» Garten	99
» Scheren	101
» Active Hands	102
» Entspannt zuhause	104
» Hobby	106
» Lupen	108
» Lesehilfen	111
» Schreibhilfen	112



Gesundheit & Fitness	136
» Medizin kühlen	137
» Tabletten	138
» Handtherapie	142

Index	144
--------------	------------

IGAP Prüfsiegel	146
------------------------	------------





SCHLAFZIMMER & BAD

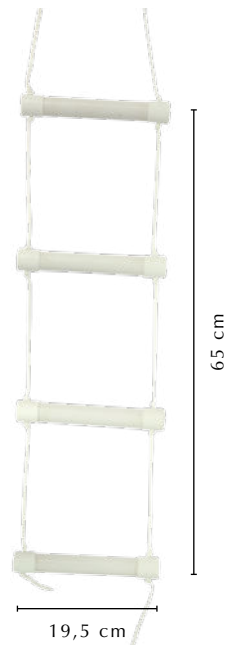

Betten-Strickleiter

Die Betten-Strickleiter erleichtert das selbständige Hinlegen oder Aufsitzen im Bett. Die vier Sprossen der Leiter sind aus stabilem Kunststoff gefertigt. Am Ende der Strickleiter befindet sich eine Schlinge, mit der die Betten-Strickleiter sicher am Fußende des Bettrahmens befestigt werden kann.

HMV-Nr. 19.40.02.3001

390 inkl. Schlaufe x 19,5 cm 345 g



Art.-Nr.

86395



Bettaufrichtehilfe Steady

Die Betaufrichtehilfe Steady ist eine ideale Lösung für alle, die Mühe beim Ein- und Aussteigen aus dem Bett haben. Zusätzlich verhindert sie auch ein Herausfallen aus dem Bett. Die Betaufrichtehilfe bietet somit mehr Sicherheit im Schlafzimmer. Für mehr Komfort ist sie höhenverstellbar und die beiden Standfüße mit Gummistopfen stehen sicher auf dem Boden. Die Betaufrichtehilfe lässt sich problemlos zusammenbauen und kann bequem in Reichweite verstaut werden. Mindesthöhe Matratze: 36 cm, nicht geeignet für Betten mit Bettumbau.

92 - 114 cm 87 - 106 cm 3,6 kg



Art.-Nr.

86405

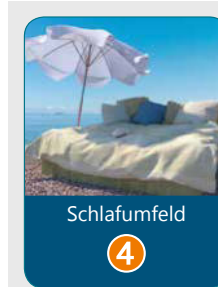

Schlafumfeld

4

Ruhen & Schlafen in der Pflege

Schlafumfeld – Lektion 4

Jetzt statt 14,95 EUR hier kostenlos zum Lehrgang anmelden:

www.thomashilfen.de/292

Mehr erfahren: Seite 12



Rückenstütze

Mit Hilfe der Rückenstütze kann der Benutzer aufrecht im Bett sitzen. Die Rückenstütze eignet sich für alle Betten und ist in fünf unterschiedliche Höhenstufen einstellbar. Sie kann einfach flach zusammengelegt werden, das erleichtert den Transport und spart Platz z.B. für die Aufbewahrung unter dem Bett.

60 x 62 x 12 cm 25° bis 75° max 135 kg 2,8 kg 1

Art.-Nr.

86400



Bett-Aufrichtehilfe

Diese Aufrichtehilfe hilft beim Ein- und Aussteigen aus dem Bett. Hierzu wird sie unter das Bett geklemmt, sodass keine störenden Gurte über das Bett verlaufen. Die Aufrichtehilfe ist in drei einfachen Schritten montierbar und kann zum Transport oder zur Lagerung leicht zusammengelegt werden. Sie ist geeignet für Pflegebetten mit und ohne elektrische Verstellung und für die meisten Betten zuhause.

Die Aufrichtehilfe ist in drei Belastungsgraden erhältlich.

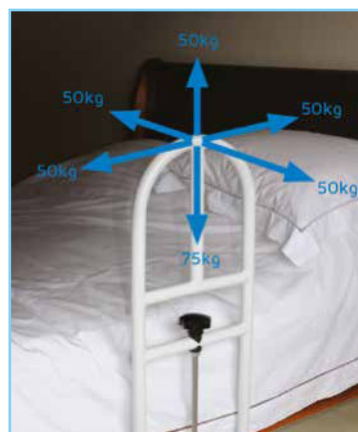
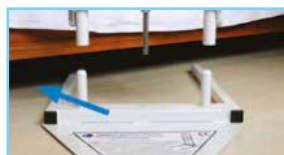

↑ 82 - 92 cm 115 kg 9 kg

1

Bett-Aufrichtehilfe Premier

82050



↑ 82 - 92 cm 160 kg 11 kg

1

Bett-Aufrichtehilfe bis 160 kg

820501

↑ 82 - 92 cm 200 kg 14 kg

1

Bett-Aufrichtehilfe bis 200 kg

820502



Bett-Tisch

Der Bett-Tisch wird verwendet, um auch im Bett Essen, Lesen oder Schreiben zu können. An den Seiten ist Platz zur Aufbewahrung von Büchern oder Zeitschriften. Außerdem sind die Seiten mit Handgriffen versehen, damit der Bett-Tisch bequem hochgehoben werden kann. Der erhöhte Rand um die Ablagefläche verhindert das Wegrutschen von Gegenständen.

57 x 30 x 18 cm 740 g



Art.-Nr.

86399



Decken-Haltebogen

Der Decken-Haltebogen verhindert, dass die Bettdecke auf den Beinen oder Füßen aufliegt. Der untere Rand des Metallbogens wird einfach zwischen Matratze und Lattenrost geschoben. Die Bettdecke wird dann auf den oberen Teil des Haltebogens gelegt. Der Rahmen besteht aus zwei Teilen und kann leicht verstaut oder transportiert werden. Er kann an jeder Bettseite oder auch am Fußende verwendet werden.

35 x 57 cm 45 - 68 cm 2,9 kg



Art.-Nr.

86406

Wie benutze ich Alltagshilfen?

Im Internet finden Sie viele informative Videos, die Ihnen den Gebrauch von Alltagshilfen zeigen.

Scannen Sie einfach diesen QR-Code mit Ihrem Smartphone oder Tablet und schauen Sie sich die Beispiele im Thomashilfen YouTube-Kanal an.





Schlaf als Medizin

1

Schlaf als Medizin – Lektion 1

Jetzt statt 14,95 EUR hier kostenlos zum Lehrgang anmelden:

thomashilfen.de/305



Schlaf & Ernährung

2

Schlaf & Ernährung – Lektion 2

Jetzt statt 14,95 EUR hier kostenlos zum Lehrgang anmelden:

thomashilfen.de/306



Professionelle Pflege

3

Professionelle Pflege – Lektion 3

Jetzt statt 14,95 EUR hier kostenlos zum Lehrgang anmelden:

thomashilfen.de/302

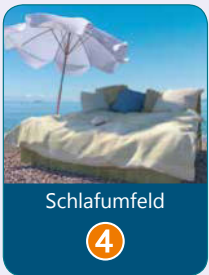

Schlafumfeld

4

Schlafumfeld – Lektion 4

Jetzt statt 14,95 EUR hier kostenlos zum Lehrgang anmelden:

thomashilfen.de/292



Besondere Kinder

5

Besondere Kinder – Lektion 5

Jetzt statt 14,95 EUR hier kostenlos zum Lehrgang anmelden:

thomashilfen.de/293



Ruhen & Schlafen in der Pflege

Neue E-Book Reihe bietet Hilfe zur Selbsthilfe

Das „Deutsche Forum für therapeutisches Schlafen“ stellt die neue E-Book-Reihe „Ruhen & Schlafen in der Pflege“ vor. Mit dieser Schulungsreihe bietet die branchenübergreifende Allianz von Fachleuten einen einzigartigen, leicht verständlichen Überblick zu den neuesten Erkenntnissen und Handlungsoptionen rund um therapeutischen Schlaf. Neben jeder Menge neuer Forschungsergebnisse und Tipps rund um das Thema regenerativer Schlaf, haben Schlafexperten interessante Selbsttests, bewegende Erfahrungsberichte und hilfreiche Lektionen gesammelt.

Altersbeschwerden oft Ursache für Schlafstörungen

Ein starker Fokus der E-Books liegt auf Erkrankungen, die gerade im letzten Lebensdrittel nächtliche Beschwerden verursachen. Demenz, Parkinson, chronische Schmerzen und Wundliegen sind deshalb Themen, die in den Infotexten, Praxisbeispielen von Diplom-Pflegewirtin Marion Saller und den interaktiven Tests immer wieder zur Sprache kommen. Besonders problematisch ist, dass viele Senioren ohne wirksame Hilfe schnell in einen Teufelskreis geraten.

Bei allen beschriebenen Krankheitsbildern kann schlechter Schlaf dazu führen, dass der Verlauf beschleunigt wird und weitere Beschwerden auftreten. Besonders brisant: Neue wissenschaftliche Erkenntnisse legen nahe, dass Parkinson-Patienten, die schlecht schlafen, oft im Verlauf ihrer Erkrankung auch eine Demenz entwickeln. – Nur ein Beispiel dafür, wie wichtig es ist, alles für erholsamen Schlaf zu tun.

Jetzt selbst etwas für erholsamen Schlaf tun

Eine gute Nachricht für alle Betroffenen ist, dass Familien und Einrichtungen, die sich sorgfältig informieren und die Möglichkeiten der modernen Pflegeforschung nutzen, tatsächlich oft nachhaltige Erfolge erzielen. Morgens schmerzfrei aufwachen, nachmittags bei den Enkelkindern im Garten sitzen und abends erschöpft aber zufrieden ins Bett fallen, ist dann auch im hohen Alter endlich wieder möglich.

Statt 14,95 EUR hier kostenlos registrieren

Als Leser des „Ratgeber Alltagshilfen“ können Sie sich jetzt gratis für den sonst kostenpflichtigen Lehrgang anmelden. Einfach den angegebenen Link aufrufen oder QR-Code einscannen. Oder rufen Sie uns an: ☎ 04761 88650, Stichwort: Schlaf

Eine Initiative von:









www.igap.de



Therapeutischer Schlaf

Die Thevo Therapie-Matratzen verwandeln feinste Regungen des Schlafenden – sogar seine Atembewegungen – automatisch in mikrofeine Gegenbewegungen. Diese MiS Micro-Stimulation® sorgt dafür, dass der Mensch seinen Körper besser fühlt und wahrnimmt. Diese Wahrnehmung wiederum ist die Bedingung dafür, dass Blutzirkulation und Bewegung erhalten und gefördert werden. Besonders bei Menschen mit alters- oder krankheitsbedingten Bewegungseinschränkungen bildet dies die Basis für einen erholsamen Schlaf. Über die Federung sind die Thevo Therapie-Matratzen auf die Anforderungen einzelner Krankheitsbilder abgestimmt.

Für viele Krankheitsbilder, z.B.

-  Demenz (ThevoVital)
-  Parkinson (ThevoCalm)
-  Wundliegen (ThevoautoActiv)
-  Schmerzen (ThevoRelief)
-  Querschnittslähmung (ThevoFlex)
-  Autismus, ADS/ADHS (ThevoSchlummerstern Senso)







Informationen anfordern:
www.thomashilfen.de/310
 ☎ 04761 88677



ThevoRelax – Kissen

Herkömmliche Kopfkissen sind eigentlich Kopf-Schulter-Kissen, denn sie liegen auch unter der Schulter. Wenn diese jedoch zwangsweise mit dem Kopf auf gleicher Höhe liegt, wird die Halswirbelsäule verkrümmt – sowohl in der Seiten- als auch in der Rückenlage. Vor allem wer Beschwerden im Hals- und Nackenbereich hat, müsste ein ganz anderes Kopfkissen haben. Die Lösung ist dieses dreiteilige Kissen, denn es liegt nicht unter der Schulter, sondern stützt Nacken und Kopf. ThevoRelax unterstützt anatomisch richtig beim Schlafen, ist aber auch ein idealer Begleiter auf Reisen und sorgt im Sitzen für eine optimale Stützwirkung.

-  beugt Nackenschmerzen vor
-  stützt und entlastet die besonders empfindliche Halswirbelsäule
-  in jeder Lage anatomisch richtig liegen
-  mittleres Kissen unterstützt den Nacken und lagert den Kopf
-  in der Seitenlage stützen die Außenteile den Kopf

40 x 80 cm  600 g  bis 40°C

1

Art.-Nr.

82180



SCHLAFZIMMER
& BAD

An- & Auskleiden





Wenn das An- und Ausziehen jeden Tag zum Problem wird

An- und Ausziehen

Für viele Menschen stellt das tägliche An- und Ausziehen eine Anstrengung dar, die zu einem immer wiederkehrenden Problem werden kann. Funktioniert das Öffnen und Schließen der Knöpfe oder Reißverschlüsse an der Kleidung nicht mehr oder klappt es nicht mehr, Schuhe anzuziehen sowie die Schnürsenkel zu binden?

Thomashilfen sorgt mit einem großen Angebot verschiedenster Hilfsmittel dafür, dass vieles wieder einfacher wird.

Socken und Kniestrümpfe anziehen

Thomashilfen bietet eine Anziehhilfe, mit der keine Beugebewegungen mehr beim Anziehen von Socken und Kniestrümpfen gemacht werden müssen. Das jeweilige Kleidungsstück wird einfach über das Hilfsmittel gezogen. Anschließend wird die Anziehhilfe auf dem Boden platziert, sodass der Fuß nur noch in die Öffnung geschoben werden muss. Nun werden die Socken o.Ä. mit den Bändern an der Anziehhilfe über die Ferse gezogen. Durch dieses praktische Hilfsmittel ist kein anstrengendes Bücken und Vorbeugen mehr nötig.

Reißverschlüsse öffnen und schließen

Viele Menschen haben Schwierigkeiten beim Verwenden von Reißverschlüssen und müssen Andere um Hilfe bitten. Die Anziehhilfe für Reißverschlüsse mit dem großen Ring lässt sich besser greifen und ermöglicht das selbstständige Öffnen und Schließen der Reißverschlüsse.

Knöpfe durch ein Knopfloch ziehen

Neben diversen Hilfsmitteln für das Benutzen von Reißverschlüssen gibt es auch Hilfen, die das Knöpfen von Hemden oder Blusen vereinfachen. Zum Beispiel eine Knöpfhilfe mit Schlinge: Die Schlinge wird durch das Knopfloch gesteckt, sodass der breitere Teil um den Knopf liegt. Dann wird der Knopf an das schmalste Ende der Schlinge geschoben. Wenn der Knopf nun durch das Knopfloch gezogen wird, ist das Kleidungsstück zugeknöpft.

Schuhe an- und ausziehen

Elastische Schnürsenkel ermöglichen selbstständiges Anziehen von Schuhen ohne das mühevoll Schleife binden in gebückter Haltung. Bei erstmaliger Anwendung werden die Schnürsenkel vom angezogenen Schuh passend festgebunden. Bei jedem weiteren Mal brauchen diese nicht mehr zugebunden werden. Die elastischen Schnürsenkel dehnen sich und das An- und Ausziehen wird erleichtert. Mit einem Schuhlöffel wird es noch einfacher.





SCHLAFZIMMER & BAD

An- & Auskleiden

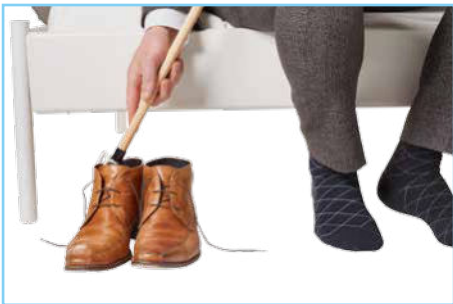

Ankleidestock Woodstock

Der Ankleidestock ist ideal für alle, denen das An- und Ausziehen aufgrund von eingeschränkter Arm- oder Handfunktion Mühe bereitet. Er vergrößert die notwendige Reichweite beim selbstständigen Anlegen der Kleidung. Das Hilfsmittel erleichtert das An- und Ausziehen von Jacken, Hosen und Socken ohne mühevollen Beuge- oder Streckbewegungen. Die Ankleidehilfe hat einen Holzgriff mit einem multifunktionalen Haken an einem Ende und eine Reißverschluss-Ziehhilfe am anderen Ende.

I 60 cm 128 g



Art.-Nr. 86396

Ankleidestock

Dieses Hilfsmittel erleichtert das Anziehen von Jacken, Hosen und Socken ohne mühevollen Beuge- und Streckbewegungen. Der Ankleidestock hat einen verdickten, komfortablen Schaumstoffhandgriff mit einem multifunktionalen Haken an einem Ende. Das andere Ende kann als Schuhlöffel verwendet werden.

- Anziehen von Schuhen ohne Beugebewegungen**
- einfacheres An- und Ausziehen von Kleidung und Socken mit dem S-Haken**
- auch als Rückenkratzer geeignet**
- schwer erreichbare Kleidung kann besser von der Kleiderstange genommen werden**
- bequemes Hervorholen von Schuhen unter dem Bett**

I 61 cm 115 g

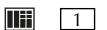

Art.-Nr. 86408



Knöpffilfe

Mit der Knöpffilfe können Kleidungsstücke einhändig leichter zugeknöpft werden. Die Knöpffilfe wird durch das Knopfloch gesteckt. Die Schlinge wird mit der breitesten Stelle über den Knopf gelegt und der Knopf dann an die schmalste Stelle gezogen. Dann wird die Knöpffilfe mit dem Knopf zurück durch das Knopfloch geführt. Mit etwas Übung wird die Verwendung der Knöpffilfe einfacher. Der weiche, dicke Griff liegt gut in der Hand und erleichtert die Benutzung der Knöpffilfe.

I 18 cm Ø 3,5 cm 📏 72 g



1

Art.-Nr.

86393

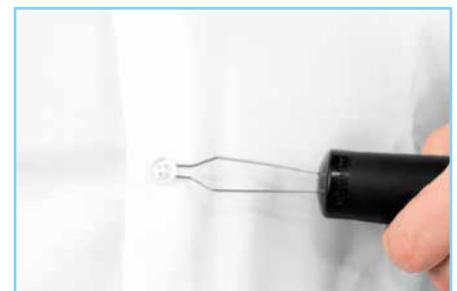
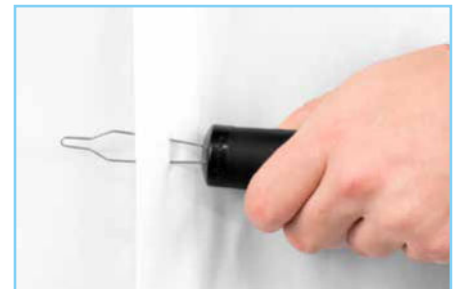

Reißverschlussring

Der große Ring an der Reißverschlusshilfe erleichtert das Zugreifen und gibt besseren Halt zum Hoch- und Runterziehen von Reißverschlüssen. Dieses Hilfsmittel ermöglicht selbstständiges An- und Auskleiden und kann an unterschiedliche Reißverschlüsse mit einer Öffnung angebracht werden.

Ø 2,5 cm 📏 7,5 g



3

Art.-Nr.

86394

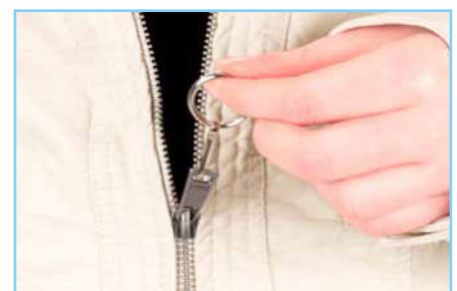
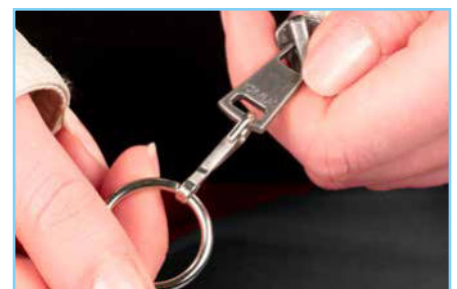

Wie benutze ich Alltagshilfen?

Im Internet finden Sie viele informative Videos, die Ihnen den Gebrauch von Alltagshilfen zeigen.

Scannen Sie einfach diesen QR-Code mit Ihrem Smartphone oder Tablet und schauen Sie sich die Beispiele im Thomashilfen YouTube-Kanal an.



YouTube



SCHLAFZIMMER & BAD

An- & Auskleiden

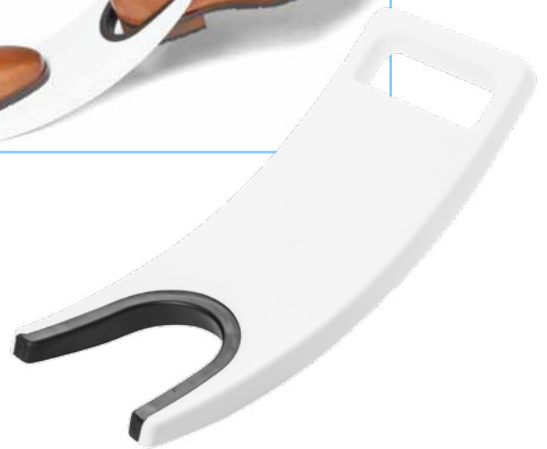
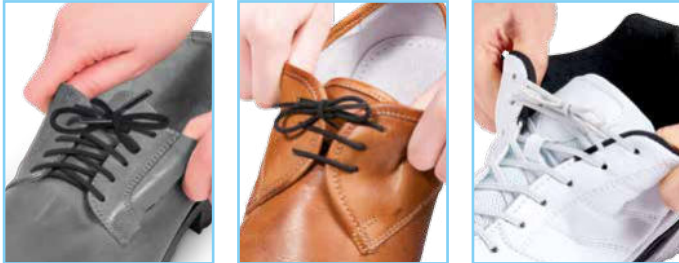

Schnürsenkel, elastisch

Mit den elastischen Schnürsenkeln ist An- und Ausziehen von Schuhen ohne mühevolleres Bücken möglich. Nach dem Anziehen des Schuhs werden die Schnürsenkel einmalig passend zusammengebunden. Danach müssen diese nicht mehr gebunden werden – beim erneuten An- und Ausziehen dehnen sich die Schnürsenkel und die Schnürschuhe verwandeln sich in Slipper. Durch die Verwendung eines verlängerten Schuhlöffels wird das Anziehen von Schuhen zusätzlich erleichtert.

I 60 cm (schwarz, braun) I 76 cm (weiß) 2

Schnürsenkel BL60 (60 cm, schwarz)	86391
Schnürsenkel BR60 (60 cm, braun)	86392
Schnürsenkel W76 (76 cm, weiß)	86398

Schuh-Ausziehhilfe

Die Schuh-Ausziehhilfe macht das Ausziehen von Schuhen oder Stiefeln (ohne Reißverschluss) komfortabel, ohne mühevolleres Bücken oder Vorbeugen. Die Ausziehhilfe wird gegen die Ferse des Schuhs oder Stiefels gelegt und der anderen Fuß wird auf der Ausziehhilfe platziert. Durch das Anheben des Fußes wird der Schuh oder der Stiefel ausgezogen. Auch praktisch beim Ausziehen von schmutzigen Schuhen, denn so bleiben die Hände sauber.

23,5 x 10 cm 256 g 1

Art.-Nr. 86401

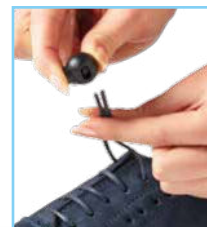

Schuhlöffel - XL

Mit Hilfe des verlängerten Handgriffes am Schuhlöffel können Schuhe leichter an- und ausgezogen werden. Durch die Länge des Schuhlöffels sind keine Beuge- oder Streckbewegungen notwendig. Dieser Schuhlöffel ist besonders leicht.

I 78 cm 79 g 1

Art.-Nr. 86397

Schuhlöffel - Feder

Der Schuhlöffel ist mit einem Federmechanismus ausgestattet, wodurch er in jede erforderliche Richtung gebogen werden kann. So gleitet der Fuß leicht in den Schuh hinein.

I 60 cm 132 g 1

Art.-Nr. 86390

Schnürsenkelverschluss

Der Schnürsenkelverschluss ist ein kleiner Kunststoffverschluss, der am Schnürsenkel befestigt wird. Auf diese Weise wird der Schnürsenkel in Position gehalten. Lieferumfang: 2 Paar = 4 Stück

3 g schwarz 4

Art.-Nr. 86402





SCHLAFZIMMER & BAD

An- & Auskleiden

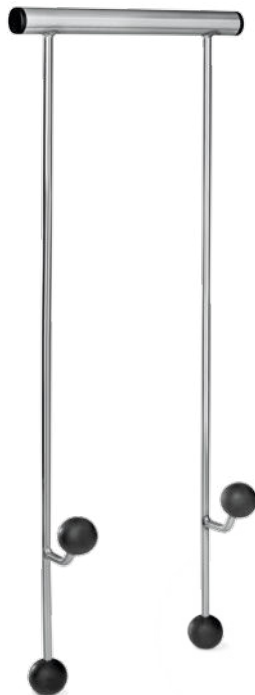

Kompressionsstrumpfanzieher inkl. Gleithülle

Der Kompressionsstrumpfanzieher inkl. Gleithülle erleichtert das Anziehen von medizinischen Kompressionsstrümpfen. Die Gleithülle wird über den Fuß und der Strumpf über die Anziehhilfe gezogen. Nun den Fuß in die Strumpföffnung setzen und den Strumpf mit der Anziehhilfe hochziehen. Die schwarzen Anti-Rutsch-Kugeln können dann genutzt werden, um die Gleithülle unter dem angezogenen Kompressionsstrumpf hervorzuziehen.

Strumpfanzieher 65 x 24 x 8,5 cm 780 g



Gleithülle 44 x 23 cm



Einhand-Strumpfanzieher

Dieser Einhand-Strumpfanzieher aus Kunststoff hilft beim Anziehen von Socken und Kniestrümpfen. Dazu wird die Socke oder der Kniestrumpf mit dem Bündchen über die Anziehhilfe gezogen. Dann werden die Zehen in die Strumpföffnung gesetzt und die Anziehhilfe nach oben gezogen. Gleichzeitig wird die Socke über den Fuß gezogen. Die Anziehhilfe ist nur für Menschen geeignet, die ihre eigene Wade mit den Händen erreichen können.

14 x 42 x 15,5 cm



Kompressionsstrumpfanzieher inkl. Gleithülle	86414
Gleithülle für Kompressionsstrumpfanzieher (Ersatz)	86415

Art.-Nr. 86416



Gummi-Strumpfanzieher

Anziehen: Zuerst den Gummistrumpf über den Schaft ziehen. Den Fuß in den übergezogenen Strumpf stecken. Fuß nach unten drücken. Den oberen Strumpfabschluss mit den Händen nach oben ziehen - fertig! **Ausziehen:** Stäbe vom Schaft entfernen und mit dem Schlitz am Ende des Stabes den Strumpf nach unten schieben.

HMV-Nr. 02.40.01.3002

I 62 cm 800 g Kunststoff

1

Art.-Nr. 82058

Knöpfgerät mit Schlinge

Knöpfen muss kein Problem sein! Diese Knöpfhilfen wurden speziell für das Zuknöpfen mit nur einer Hand konstruiert und lösen die meisten Probleme beim Knöpfen. Die dicken Griffe liegen angenehm in der Hand.

I 16 cm (klein) I 18 cm (groß) 2 cm 35 g

1

Knöpfgerät kleine Schlinge (12 mm)

82071

Knöpfgerät große Schlinge (15 mm)

82072



Strumpfanzieher

Stümpfe und Socken bequem an- und ausziehen. **Anziehen:** Erst Kunstschale zusammendrücken und den Strumpf darüber ziehen. Dann Stäbe an den Griffen fassen und den Fuß in die Schale stecken. Den Strumpf mit den Stäben hochziehen. Schale aus dem Strumpf entfernen. **Ausziehen:** Stäbe von der Schale entfernen und den Strumpf mit dem Schlitz am Ende der Stäbe nach unten schieben.

HMV-Nr. 02.40.01.2002

80 x 24 cm 800 g Kunststoff

1

Art.-Nr. 82061

Strumpfanzieher

Ein einfaches Hilfsmittel, das aus hochflexiblem Kunststoff mit Baumwollbändern besteht. Der Strumpf (oder die Socke) wird über die gebogene Schale geführt und von den Seitenkerben in der richtigen Position gehalten. Der Fuß wird dann in die Öffnung des Strumpfes gesetzt, der jetzt mit Hilfe der Bänder nach oben gezogen werden kann.

HMV-Nr. 02.40.01.2000

23 x 23 cm I 120 cm 70 g Polyethylen

1

Art.-Nr. 82069

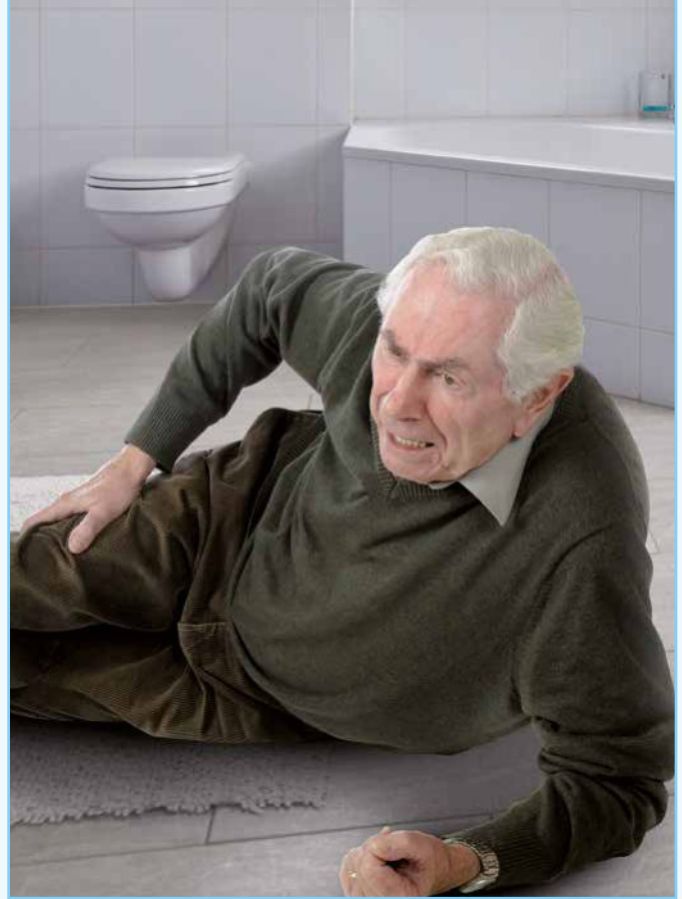
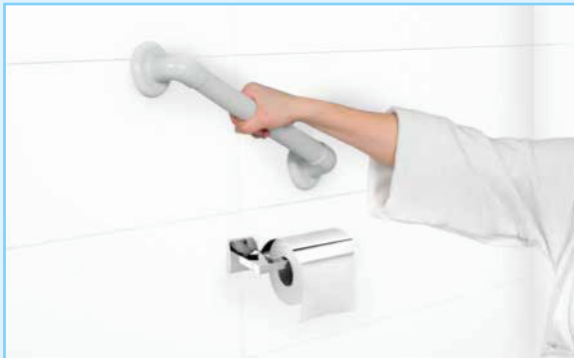

Stürze verhindern: Machen Sie Ihr Badezimmer sicherer

Das Badezimmer muss ein sicherer Raum sein. Es ist der Ort im Haus, an dem man ein entspanntes Bad nimmt und zur Ruhe kommen oder seinen Körper durch eine Dusche erfrischen kann.

Das Thomashilfen Sortiment enthält eine ganze Reihe von Bade- und Duschhilfsmitteln für mehr Sicherheit im Badezimmer. Sie können z.B. das Ausrutschen auf nassen Wannböden verhindern oder erleichtern den Einstieg in die Badewanne.

Viele Menschen haben Sorge, im Bad oder in der Dusche auszurutschen und hinzufallen. Um es erst gar nicht dazu kommen zu lassen, bietet Thomashilfen praktische Anti-Rutsch-Matten an. Diese können ganz einfach sowohl in als auch vor die Badewanne bzw. Dusche gelegt werden.

Wer schneller ermüdet oder wem längeres Stehen schwerfällt, kann einen Dusch- und Badehocker nutzen. Ein solcher Hocker bietet Unterstützung und Sicherheit. Anti-Rutsch-Stopfen an den Beinen sorgen für einen sicheren und festen Stand. Viele Stühle und Hocker haben eine rutschfeste Sitzfläche mit kleinen Löchern, durch die das Wasser ablaufen kann. Außerdem ist eine Höhenverstellung möglich.

Dank Alltagshilfen wird das Badezimmer zu einem sichereren Ort.



Badewannenbrett mit Griff

Das ergonomisch geformte Badewannenbrett passt in Badewannen mit einem Innenmaß bis zu 63 cm. Es ist leicht zu befestigen, Werkzeug wird nicht benötigt.

68,5 cm 113 kg



Art.-Nr.

86328

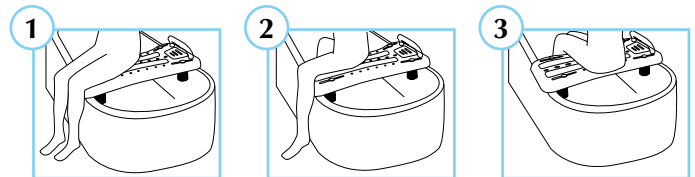

28 cm 55 cm 195 g



28 cm 55 cm 175 g



40 cm 60 cm 215 g



61 cm 41 cm 226 g



Schutzhüllen

Die Schutzhüllen schützen Gips und Verbände beim Duschen und Baden vor Nässe. Der elastische Verschluss sorgt dafür, dass kein Wasser in die Hülle eindringen kann. Die Hülle lässt sich problemlos auch ohne fremde Hilfe anbringen und kann mehrmals verwendet werden. Nicht geeignet für offene und unbedeckte Wunden. Nicht für unter Wasser bzw. zum Schwimmen geeignet.



- | | |
|-----------------------------|-------|
| 1. Schutzhülle Arm, halb | 86314 |
| 2. Schutzhülle Arm, ganz | 86315 |
| 3. Schutzhülle Arm, Kinder | 86323 |
| 4. Schutzhülle Bein, halb | 86316 |
| 5. Schutzhülle Bein, ganz | 86322 |
| 6. Schutzhülle Bein, Kinder | 86361 |



105 cm 42 cm 341 g



78 cm 34 cm 220 g



Badewannen-/Duschsitz und Rückenlehne

Der Sitz bietet Halt und Sicherheit beim Baden oder Duschen. Mit den höhenverstellbaren Standbeinen ist er gut an die Bedürfnisse des jeweiligen Benutzers anpassbar. Die rutschfeste Sitzfläche aus Kunststoff ist mit kleinen Löchern versehen, die für einen schnellen Wasserablauf sorgen. Rutschfeste Gummikappen an den Aluminium-Standbeinen schützen vor dem Weggleiten und bieten Stabilität und Sicherheit.

↑ 36 - 53 cm (Beine) □ 31 x 51 cm (Sitz und Rücken) 115 kg

Badewannen- / Duschsitz (ohne Rückenlehne)	86308
Rückenlehne für Badewannen- / Duschsitz	86362



Bade- und Duschstuhl, faltbar

Der Bade- und Duschstuhl bietet Komfort und Sicherheit beim Duschen oder Baden. Der rutschfeste Sitz sorgt für zusätzliche Sicherheit. Der Bade- und Duschstuhl kann flach zusammengeklappt werden – perfekt für die leichte Aufbewahrung und den einfachen Transport.

↑ 37 - 40 cm (Beine) 47 cm 113 kg

Art.-Nr.	86330
-----------------	-------

Duschstuhl mit Hygieneausschnitt, faltbar

Die Armlehnen des Stuhls sorgen für Komfort und Sicherheit beim Sitzen und bieten mehr Unterstützung beim Aufstehen und Hinsetzen. Die Sitzhöhe ist verstellbar und kann dem jeweiligen Benutzer angepasst werden. Die gummierte Oberfläche erhöht den Sitzkomfort und ist mit Löchern versehen, sodass das Wasser gut ablaufen kann. Zusätzlich verfügt die Sitzfläche über eine Aussparung zur Intimpflege.

↑ 45,7 - 53,3 cm (Beine) 41 cm 113 kg

Art.-Nr.	86342
-----------------	-------

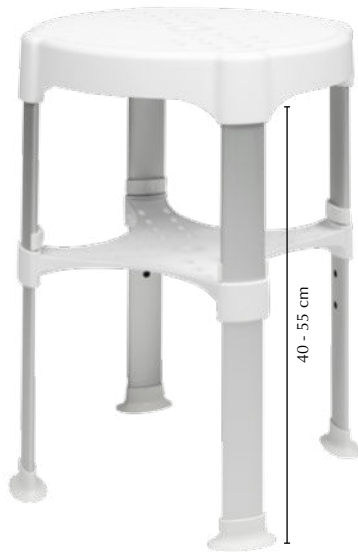

Bade- und Duschocker

Der Bade- und Duschocker bietet Unterstützung und Sicherheit in der Badewanne oder Dusche. Der Hocker hat Aluminiumbeine und einen Plastiksitz. Der Sitz hat eine rutschfeste Oberfläche und ist mit Löchern versehen, durch die das Wasser schneller ablaufen kann. Anti-Rutsch-Kappen an den Beinen verhindern das Wegrutschen des Hockers.

↑ 40 - 55 cm (Beine) ∅ 36 cm max 150 kg

Art.-Nr. 86332

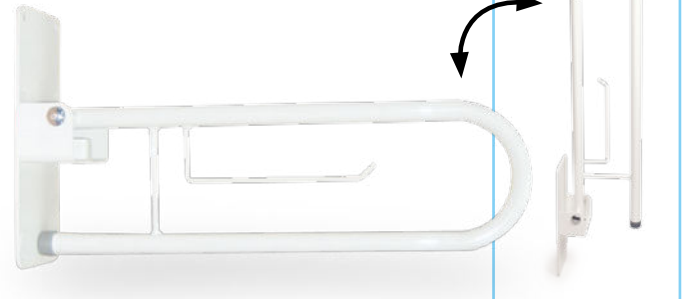

Toilettenstütze Care, klappbar

Diese Toilettenstütze bietet dem Benutzer sicheren Halt und ermöglicht dadurch Selbstständigkeit im Bad und auf der Toilette. Die Stütze sorgt für mehr Sicherheit und Selbstvertrauen beim Aufstehen und Hinsetzen. Sie kann hochgeklappt werden und bleibt dann in der vertikalen Position. Für zusätzlichen Komfort kann an der Stütze auch eine Rolle Toilettenpapier angebracht werden, sie eignet sich daher besonders für die Verwendung an der Toilette.

I 72 cm max 125 kg

Art.-Nr. 86343



Wand-Duschsitz, klappbar

Der Duschsitz wird in der Dusche mit 8 Schrauben an einer Wand befestigt und kann platzsparend gegen die Wand geklappt werden. Die rutschfesten Gummihülsen der Sitzbeine schützen vor dem Wegrutschen. Die Sitzfläche mit Anti-Rutsch-Belag ist mit Löchern versehen, damit das Wasser besser abfließen kann. Die Beine sind aus Aluminium, der Sitz aus Kunststoff. Zusätzlich hat die Sitzfläche eine Aussparung, um die Intimwäsche zu erleichtern.

↑ 45,7 x 53,3 cm (Beine) I 41 cm max 113 kg

Art.-Nr. 86344



Badewannengriff

Der Badewannengriff bietet in der Badewanne extra Komfort und Sicherheit beim Ein- und Aussteigen. Der Griff ist passend für viele verschiedene Badewannen, Werkzeug wird zum Anbringen nicht benötigt. Das Gummipolster zwischen den Halterungen schützt den Badewannenrand vor Beschädigungen.

I 42 cm □ 8 x 15 cm max 136 kg

Art.-Nr. 86331



Haltegriffe ohne Bohren und Schrauben

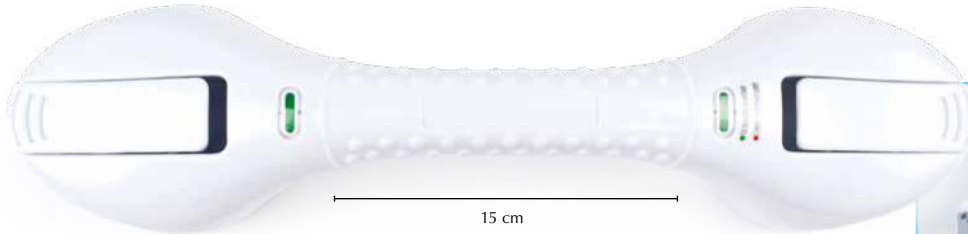

15 cm

Wenn der Indikator **rot** ist, dann ist der Griff nicht gut befestigt.
Wenn der Indikator **grün** ist, dann ist der Griff gut befestigt.



24 cm



Haltegriff Quick Mobile Rail

Der Haltegriff Quick Mobile Rail wurde eigens zur Unterstützung natürlicher Bewegungen beim z.B. Ein- und Aussteigen aus Duschkabinen entworfen. Achtung! Der Haltegriff Quick Mobile Rail eignet sich nicht, um das gesamte Körpergewicht zu tragen. Bitte beachten Sie die maximale Belastbarkeit. Dieser mobile Griff kann in wenigen Sekunden befestigt bzw. entfernt werden – ohne Bohren und Schrauben. Die zwei starken Saugnäpfe haften fest auf glatten, nicht porösen Oberflächen. Der Griff kann horizontal, vertikal oder diagonal angebracht werden. Der Vakuumhebel wird nach unten gedrückt und der Haltegriff Quick Mobile Rail sitzt fest. Ist der Indikator grün, so ist der Haltegriff richtig befestigt.

ACHTUNG: Wenn der Indikator halb grün / halb rot oder ganz rot anzeigt, ist der Griff nicht richtig befestigt und muss erneut justiert werden.

- i** Befestigung ohne Wände zu beschädigen
- i** flexibel einsetzbar
- i** für Reise, Urlaub oder Familienbesuch
- i** perfekte Unterstützung für den Benutzer
- i** Haltegriff kann horizontal, vertikal oder diagonal befestigt werden

**Ausschließlich auf glatten Oberflächen benutzen.
Nicht benutzen auf Holz, Hartfaserplatten, geriffelten Oberflächen, Mosaikfliesen, Fliesenfugen oder Tapeten.**

Auswahl aus zwei Modellen

Länge Grifffläche: 15 cm

I 40 cm 60 kg 567 g 1

Art.-Nr. 86307

Länge Grifffläche: 24 cm

I 50 cm 60 kg 527 g 1

Art.-Nr. 86333

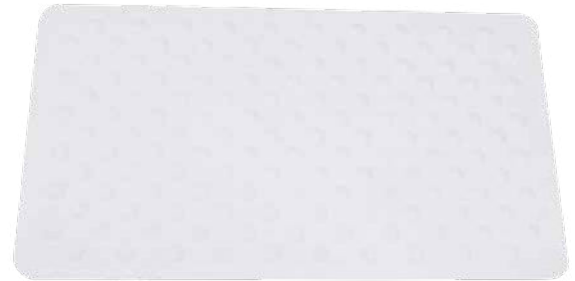
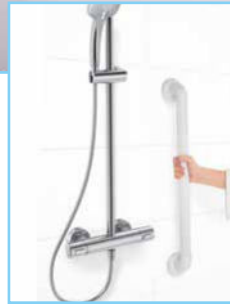

Badewannenmatte

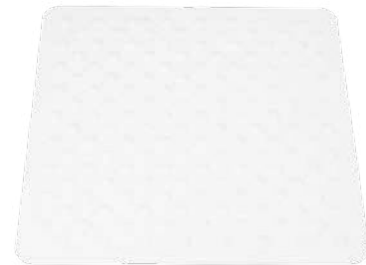

Duschmatte



Handgriff

Der Handgriff bietet z.B. Unterstützung beim Aufstehen oder Hinsetzen auf der Toilette oder in der Badewanne und gibt auch zusätzlichen Halt beim Treppensteigen. Der beschichtete Metallbügel kann an beiden Enden mit drei Schrauben an einer Wand befestigt werden.

Lieferung inkl. Befestigungsmaterial: 6 Schrauben und Dübel

I 30 / 45 / 60 cm 120 kg



Handgriff 30 cm	86309
Handgriff 45 cm	86310
Handgriff 60 cm	86311

Badewannen- und Duschmatte

Diese Badewannen- und Duschmatten schützen vor dem Ausrutschen beim Betreten sowie Verlassen der Badewanne oder Dusche. Auch beim Sitzen in der Badewanne bietet die Matte besseren Halt, da sie ein Wegrutschen verhindert. Noppen auf der Oberseite der Matten unterstützen den sicheren Halt. Auf den Unterseiten sind über die gesamte Länge Saugnäpfe verteilt und verhindern das Wegrutschen während der Nutzung.

40 x 70 cm (Badewanne) 54 x 54 cm (Dusche)



Badewannenmatte	86312
Duschmatte	86313



SCHLAFZIMMER & BAD

Bad-Hilfen



Badewannen-/Duschbrett Surefoot

Sicheren Halt und kein Verrutschen – das bietet dieses robuste Badewannen- und Duschbrett. Mit dem komfortablen Befestigungssystem ist das Badebrett in drei Schritten schnell, stabil und sicher an der Badewanne befestigt. Es kommt in fast allen Badewannen (außer Eckwannen) zum Einsatz und sorgt auch in den Wannen für sicheren Halt, wo andere Badebretter anfangen zu rutschen. Der stabile Handgriff gibt zusätzlichen Halt beim Transfer und beim Sitzen.

↔ 65,5 - 70,5 cm (Wanne innen) □ 70 x 33 x 21 cm max 200 kg 1,5 kg 1

Art.-Nr. 80632



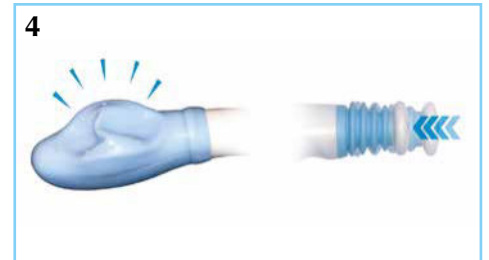
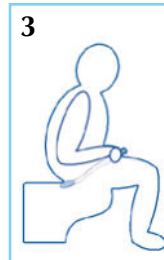

Toilettenhilfe/Abwischhilfe, faltbar, im Etui

Die faltbare Toilettenhilfe wird zur Reinigung nach dem Toiletten-
gang verwendet. Sie ist mit einem pfliffigen Mechanismus ausge-
stattet, der ein einfaches Festhalten des Toilettenpapiers ermög-
licht. Dieses kann dann über einen Druckknopf ganz einfach
und hygienisch entsorgt werden. Die Toilettenhilfe ist einfach
zu bedienen und kann diskret und sicher im mitgelieferten Etui
transportiert werden.

22 x 9,5 x 4 cm (mit Etui) 38 cm 2,6 cm max 120 kg 233 g 1

Art.-Nr. 83096



Toilettensitzerhöhung

Diese Sitzerhöhung für Toiletten verfügt über einen linken oder
rechten Ausschnitt für Patienten mit Versteifungen im Kniegelenk,
Hüftversteifungen oder für Arthrosepatienten. Vier Kunststoff-
Halteklammern sorgen für eine sichere Befestigung.

40 x 12 cm max 190 kg 1,5 kg Nylon 1

Sitzerhöhung mit Ausschnitt rechts 83011
Sitzerhöhung mit Ausschnitt links 83012





SCHLAFZIMMER & BAD

Toiletten-Hilfen



Toilettensitzerhöhung mit Deckel

Die Toilettensitzerhöhung mit Deckel kann einfach und sicher auf nahezu jeder Toilette fest angebracht und auch wieder abgenommen werden. Durch die erhöhte Sitzposition fällt das Hinsetzen und Aufstehen leichter. Die Erhöhung ist einfach zu reinigen. Wenn gewünscht, kann der Deckel abgenommen werden. Die beim Entfernen des Deckels entstehende Öffnung kann durch eine mitgelieferte Abdeckung geschlossen werden.

I 10 cm □ 38 x 38 cm 220 kg

Art.-Nr. 86334



Toilettensitzerhöhung Soft

Die Toilettensitzerhöhung besteht aus einem extra weichen Material, dadurch wird das Hinsetzen und Aufstehen besonders für Personen mit schmerzenden Gelenken erleichtert. Der weiche Sitz bietet besonderen Komfort bei längerer Benutzung der Toilette. Außerdem sorgt die Toilettensitzerhöhung für eine höhere Sitzposition. Die Sitzerhöhung passt auf alle Toiletten und wird mit Hilfe von vier Klettbandverschlüssen sicher an der Toilettenbrille befestigt. Der abnehmbare Überzug ist waschbar.

I 10 cm □ 40 x 35 x 10 cm 340 g 30°C

Art.-Nr. 86341



Toilettensitzerhöhung Unifix

Eine erhöhte Sitzposition macht die Toilettennutzung angenehmer, z.B. wenn nach einer Hüftoperation die Gelenke noch nicht so stark belastet werden dürfen. Auch das Hinsetzen und Aufstehen ist weniger anstrengend. Die anatomische, nach vorne leicht schräge Form bietet zusätzlichen Sitzkomfort. Die Sitzerhöhung wird einfach mit nur einer Schraube befestigt und kann auf der Toilettenbrille (+ 10 cm Sitzhöhe) oder direkt auf dem Keramikrand (+ 7,5 cm Sitzhöhe) genutzt werden.

52 x 51 x 20 cm 200 kg 1,04 kg 1

Art.-Nr. 80631

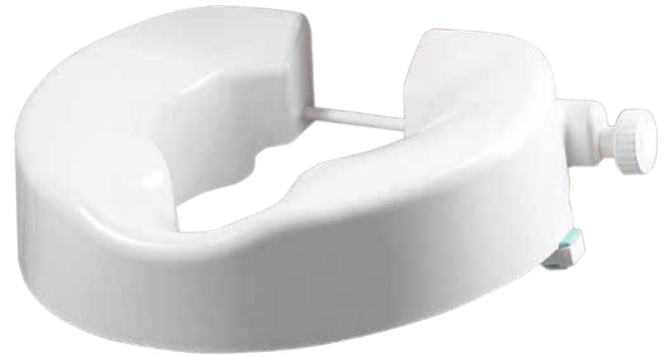



Toilettenstützgestell

Das Stützgestell erleichtert das Aufstehen und Hinsetzen auf der Toilette. Es ist höhenverstellbar und für Komfort und zusätzliche Unterstützung mit gepolsterten Armlehnen ausgestattet.

71 - 83 cm (Beine) 51 - 56 cm 190 kg 8 kg 1

Art.-Nr. 86345

Wie benutze ich Alltagshilfen?
 Im Internet finden Sie viele informative Videos, die Ihnen den Gebrauch von Alltagshilfen zeigen. Scannen Sie einfach diesen QR-Code mit Ihrem Smartphone oder Tablet und schauen Sie sich die Beispiele im Thomashilfen YouTube-Kanal an.



SCHLAFZIMMER & BAD

Toiletten-Hilfen



Bettpfanne mit Deckel

Die Bettpfanne wird bei bettlägerigen Patienten eingesetzt. Durch die schräge Front und den Handgriff ist diese Bettpfanne besonders komfortabel und einfach im Gebrauch.

max. 3 l 42 x 28,5 cm max. 140 kg 1

Art.-Nr. 86347



Urinal Männer



Urinal Frauen

Urinal für Männer/Frauen

Die Urinale sind aus Kunststoff gefertigt und haben robuste Handgriffe. Das Frauenurinal ist anatomisch geformt. Die Urinale können autoklaviert werden.

max. 1 l max. 102 g (Männer) / 90 g (Frauen) auch autoklavierbar 1

Urinal für Männer 86317
Urinal für Frauen 86318



Urinbehälter

Der Behälter hat einen Schraubdeckel und Handgriff, um den Urin in allen notwendigen Situationen hygienisch sammeln zu können. Das Etikett am Urinbehälter kann zur einfachen Identifizierung von Proben beschriftet werden. Eine Skala von 20 bis 100 ml zeigt die Füllmenge.

max. 100 ml max. 20 g 1

Art.-Nr. 86335

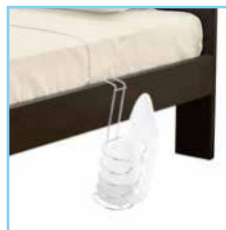

Urinalhalter

Der Halter wird z.B. an die Seite von Betten gehängt. Darin kann ein Urinal vor und nach dem Gebrauch aufbewahrt werden. Geeignet für alle Urinale mit einer maximalen Größe von 10x13 cm. Der Halter wird ohne Urinal geliefert.

32 cm 12 x 32 x 9 cm max. 315 g 1

Art.-Nr. 86319



Urinalbürste

Mit dieser Urinalbürste können Urinale für Männer und Frauen hygienisch und gründlich von innen gereinigt werden.

43 cm max. 54 g 1

Art.-Nr. 86320

Happee



SCHLAFZIMMER
& BAD



Körperpflege

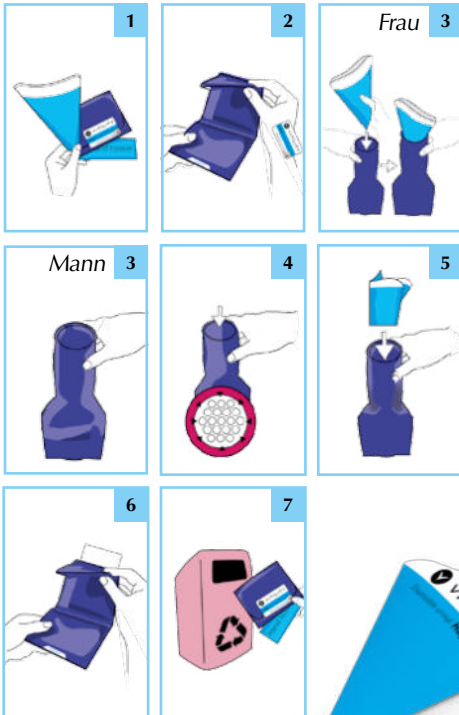

Happee Einweg-Urinal

Happee kommt zum Einsatz, wenn keine Toilette in der Nähe ist. Es kann von Männern, Frauen und auch Kindern genutzt werden. Ein Papptrichter verhindert, dass Urin daneben läuft. Der Plastikbeutel ist gefüllt mit einem Superabsorber, der Flüssigkeiten in ein festes Gel umwandelt. Gerüche und Bakterien werden in diesem Gel gebunden. Es gibt keinen Uringeruch und es besteht auch keine Gefahr, dass der Beutel wieder ausläuft. Das gefüllte Happee kann einfach über den gewöhnlichen Müll entsorgt werden. Inhalt: Beutel mit Superabsorber, Trichter und Reinigungstuch für die Hände.

max. 750 ml

13 x 10 x 0,8 cm (zusammengelegt)

1

Happee® 4 Stück

86321

Happee® 1 Stück

86327



Lotion-Applikator Dalton

Der Applikator erleichtert das Auftragen von Lotionen oder das Waschen mit Duschgel. Füllen Sie den Kopf mit Lotion oder Duschgel und massieren Sie Ihre Muskeln mit den 19 rotierenden Massagebällchen, während die Lotion oder das Duschgel bequem aufgetragen wird. Durch den verlängerten Handgriff können auch schwer zugängliche Körperpartien (wie z. B. Rücken, Unterschenkel oder Füße) leicht erreicht werden. Der Handgriff kann abgenommen werden, sodass der Benutzer Arme und Beine mit mehr Kraft massieren kann, ohne dabei fettige Hände zu bekommen.

44 cm 150 g

1

Art.-Nr.

86348



Badeschwamm, langer Griff

Durch den verlängerten Handgriff dieses Badeschwammes kann der Benutzer sich leichter waschen und auch schwer zugängliche Körperpartien (z.B. Rücken) selbstständig erreichen. Wenn der 44,5 cm lange Stiel erwärmt wird, kann er in jede gewünschte Form gebogen werden.

59 cm 61 g

1

Art.-Nr.

86324

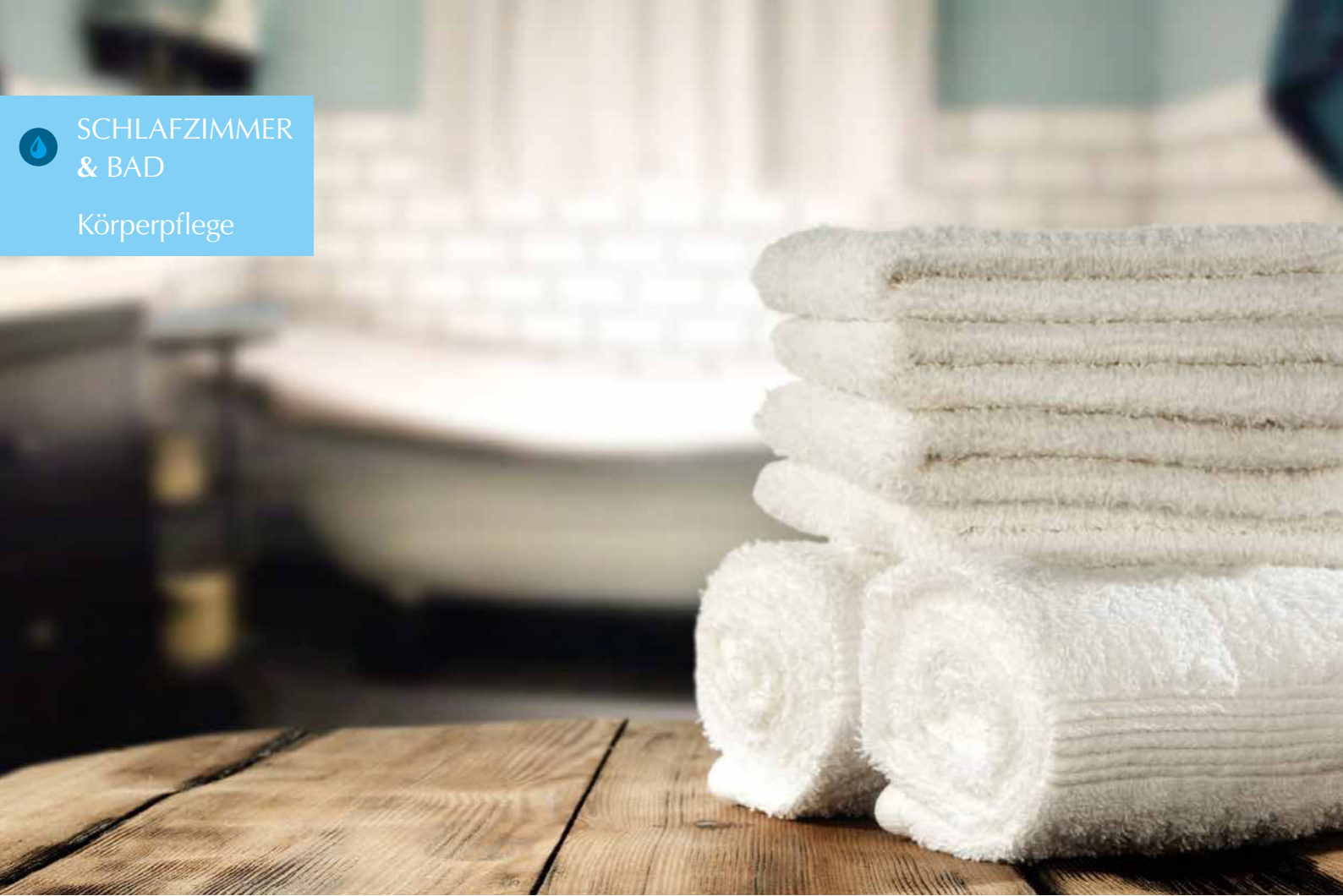

Waschhilfe-Set im Beutel

Das 15-teilige Waschhilfe-Set enthält einen klappbaren Formgriff, einen Körperschwamm, einen Bimsstein, einen Luffa-Schwamm sowie eine Eincremehilfe mit insgesamt 10 Schwämmchen zum Auftragen von Körperlotion. Die 4 Wechselaufsätze für den Griff ermöglichen das einfache Auftragen von Lotionen und Duschgels. Eher schwer zugängliche Körperbereiche wie zum Beispiel Fuß, Bein und Rücken sind mit dem langen Formgriff leichter zu erreichen. Das Set wird im transparenten Beutel mit Reißverschluss aufbewahrt und ist auch zur Mitnahme auf Reisen gut geeignet.

20 x 10 x 14,5 cm

435 g

1

Art.-Nr.

83083



Lotion-Applikator, langer Griff

Der Applikator erleichtert das Waschen mit Duschgel und das Eincremen mit Bodylotion oder Sonnenmilch. Dank dem verlängerten Griff können auch schwer erreichbare Körperstellen, wie z.B. Rücken, Unterschenkel und Füße, leichter erreicht werden. Der Schwamm kann bei Bedarf separat ersetzt werden. Der Griff ist aus rutschfestem Material.

I 40 cm 108 g



Lotion-Applikator, langer Griff
Schwämme 3 Stück

86303
86326



Kamm, langer Griff

Mit dem ergonomischen Kamm kann der gesamte Kopfbereich erreicht werden, ohne dabei Hand, Arm oder Schulter unnötig zu belasten. Der Handgriff ist aus rutschfestem Material und liegt dadurch gut in der Hand, selbst wenn er nass ist.

I 39,5 cm 99 g

Art.-Nr. 86300

Waschhilfe, langer Griff

Mit der ergonomischen Waschhilfe können auch schwer erreichbare Körperpartien, z.B. der Rücken, bequem mit Seife gewaschen werden. Der Handgriff ist aus rutschfestem Material und liegt dadurch gut in der Hand, selbst wenn er nass ist.

I 39,5 cm 128 g

Waschhilfe, langer Griff 86302
Ersatz-Schwamm 86325

Haarbürste, langer Griff

Mit der ergonomischen Haarbürste kann der gesamte Kopfbereich erreicht werden, ohne dabei Hand, Arm oder Schulter unnötig zu belasten. Der Handgriff ist aus rutschfestem Material und liegt dadurch gut in der Hand, selbst wenn er nass ist.

I 39,5 cm 122 g

Art.-Nr. 86301



Badehilfen mit langem Griff

Rückenschmerzen, steife Gelenke oder Schwangerschaft – es gibt viele Gründe, warum das tägliche Waschen für viele Menschen ein Problem ist. Denn einige Körperregionen wie z.B. Rücken, Beine und Füße lassen sich nur durch beschwerliches Drehen und Bücken erreichen. Einfacher wird es mit diesen Badehilfen, die mit ihrem extra langen Griff und der Anti-Rutsch-Beschichtung sicher auch in der nassen Hand liegen. Die Griffe lassen sich mit warmem Wasser oder schwacher Föhnhitze in eine gewünschte Form biegen.

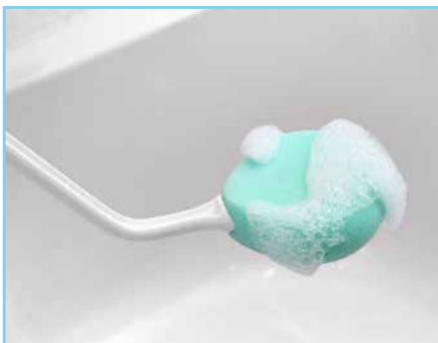

Badeschwamm

Dieser Schwamm ist einfach genial, denn er wäscht schonend und gründlich, ohne zu viel Wasser aufzusaugen.

I 65 cm □ 13x12x5 cm (Schwamm) ⚖ 210 g 1

Art.-Nr. 83106



Peelingschwamm

Mit einer Seite wäscht dieser Schwamm schonend und gründlich, ohne zu viel Wasser aufzusaugen. Die andere Seite hat einen Peeling-Effekt, das reinigt die Haut gründlich und verbessert die Durchblutung.

I 65 cm □ 13x12x4,5 cm (Schwamm) ⚖ 210 g 1

Art.-Nr. 83107

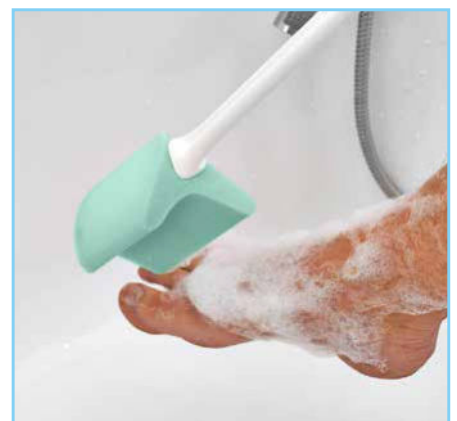

Fußpflegehilfe

Mit diesem Schwamm werden Füße und Zehen gewaschen, ohne anstrengendes Bücken.

I 62,5 cm □ 8,5x8,5x11 cm (Schwamm) ⚖ 210 g 1

Art.-Nr. 83108



Badezimmer-Tritt

Durch den Badezimmer-Tritt wird das Ein- und Aussteigen aus der Badewanne leichter und sicherer. Die rutschfeste Oberfläche verhindert das Wegrutschen beim Betreten. Die GummifüÙe an der Unterseite stellen sicher, dass der Tritt nicht auf dem Boden verrutscht.

50 x 40 x 10 cm 190 kg



Art.-Nr.

86350



Haarwaschbecken, aufblasbar

Dieses Haarwaschbecken eignet sich für die komfortable und einfache Haarwäsche im Bett. Das aufblasbare Waschbecken hat eine geformte, sichere Stütze für den Kopf und schützt die Schultern. Der 1 Meter lange Schlauch verfügt über einen Sicherheits-Stopp, der die schrittweise Entleerung des Haarwaschbeckens ermöglicht. Das Becken ist leicht und kompakt und dadurch einfach zu transportieren.

71 x 61 x 15 cm 690 g



Art.-Nr.

86349

Tubenausdrückhilfe

Mit der Tubenausdrückhilfe können mit geringem Kraftaufwand Tuben, z.B. Zahnpasta- oder Mayonaisetuben, entleert werden. Die Ausdrückhilfe kann leicht auf das Ende der Tube geschoben werden. Wird die Tubenausdrückhilfe stets ein bisschen nach vorne geschoben, ist das Zusammendrücken der Tube mit den Händen nicht mehr erforderlich. Ohne großen Kraftaufwand kann so der letzte Rest aus der Tube gedrückt werden.

9 x 4 x 1 cm 20 g



Art.-Nr.

86306



Fußraspel mit Feile

Mit dieser Fußpflegehilfe können Schwielen sanft, aber gründlich entfernt werden. Die gebogene Form des rutschfesten, verlängerten Handgriffs ermöglicht die einfache Verwendung auch an schwer zugänglichen Stellen im Fußbereich. Für beste Resultate sollte die Raspel auf trockene Haut verwendet werden. Zuerst die Raspel mit der groben Seite zum Entfernen von Schwielen benutzen, dann für einen glatten Abschluss die feine Seite. Die rostfreie Oberfläche der Edelstahlraspel und die wasserfeste Feile können einfach unter fließendem Wasser mit einer Nagelbürste gereinigt werden.

Bitte beachten: Bei Diabetes oder Kreislaufproblemen vor Gebrauch immer den Hausarzt befragen!

I 22 cm 90 g

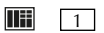

Art.-Nr.

86337

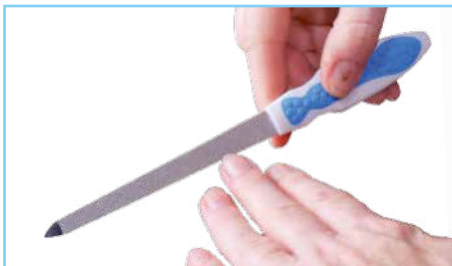

Nagelfeile

Die flexible Nagelfeile hat einen rutschfesten Handgriff, der einen besonders guten Halt bietet. Mit feiner und grober Seite.

I 22 cm 15 g



Art.-Nr.

86338



Nagelschere XL

Der verlängerte Handgriff der Nagelschere hat eine vergrößerte Öffnung, dadurch können die Schneidebewegungen mit dem Mittelfinger, dem Ringfinger und dem kleinen Finger durchgeführt werden. Der Zeigefinger wird zur Unterstützung außerhalb der großen Öffnung platziert. Der Daumen wird in der anderen, kleineren Handgrifföffnung platziert. Auf diese Weise erhält man eine bessere Kontrolle über das Schneiden der Nägel.

I 20,7 cm 48 g



Art.-Nr.

86354

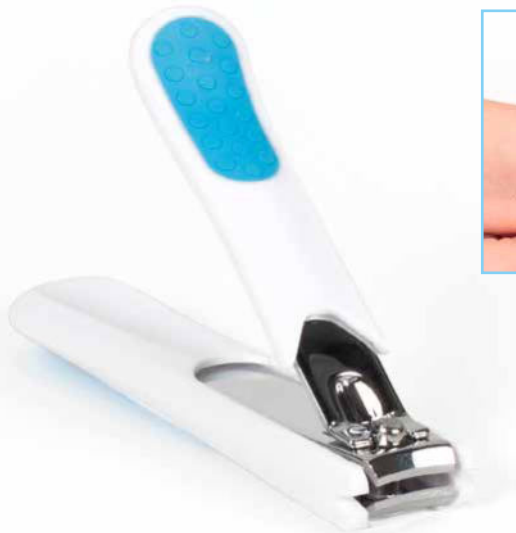

Nagelknipser

Der Knipser hat einen Hebel mit Federmechanismus, wodurch sich der Knipser nach dem Gebrauch automatisch öffnet, sobald kein Druck mehr ausgeübt wird. Das verbessert die Kontrolle beim Kürzen der Nägel und es ist keine Kraft erforderlich, um den Nagelknipser zu öffnen. Der rutschfeste Hebel bietet während des Gebrauchs guten Halt.

9 x 2 x 2 cm 69 g



Art.-Nr. 86340

Wie benutze ich Alltagshilfen?

Im Internet finden Sie viele informative Videos, die Ihnen den Gebrauch von Alltagshilfen zeigen.

Scannen Sie einfach diesen QR-Code mit Ihrem Smartphone oder Tablet und schauen Sie sich die Beispiele im Thomashilfen YouTube-Kanal an.



Nagelzange

Die Zange ist mit einem Federmechanismus ausgestattet, wodurch eine Hebelwirkung entsteht. Auf diese Weise öffnet sich die Zange nach dem Schneiden automatisch, sobald kein Druck mehr ausgeübt wird. Das verbessert die Kontrolle beim Schneiden der Nägel und es ist keine Kraft erforderlich, um die Zange zu öffnen. Die rutschfesten Handgriffe bieten während des Gebrauchs guten Halt.

10,5 cm 51 g



Art.-Nr. 86339



SCHLAFZIMMER & BAD

Hand- & Fußpflege



Nagelpfleegerät

Dieses Nagelpfleegerät kann mit nur wenig Kraftaufwand zur Pflege der Fingernägel genutzt werden. Der große Soft-Druckknopf des Nagelknippers mit integrierter Feile ist stabil auf einem Kunststoffgehäuse mit Anti-Rutsch-Füßen montiert. Durch den Hebel und das große Druckkissen ist nur wenig Kraft erforderlich. Der Hebel kann mit dem Finger, der Hand oder auch mit der Faust betätigt werden.

9,5 x 5,5 x 2,5 cm

63 g

Kunststoff, Edelstahl

1

Art.-Nr.

84073

Wie benutze ich Alltagshilfen?

Im Internet finden Sie viele informative Videos, die Ihnen den Gebrauch von Alltagshilfen zeigen.

Scannen Sie einfach diesen QR-Code mit Ihrem Smartphone oder Tablet und schauen Sie sich die Beispiele im Thomashilfen YouTube-Kanal an.



YouTube



Nagelschere

Diese extra lange Nagelschere mit ihrer 45° abgewinkelten Klinge erleichtert das Schneiden von Fußnägeln. Dank des ergonomischen Designs und dem weichen Griff liegt die Nagelschere bequem in der Hand. Personen mit Schwierigkeiten beim Bücken wird die Fußpflege erleichtert. Die Klinge aus rostfreiem Edelstahl ist langlebig und hygienisch.

21 x 6,7 x 1,5 cm

47 g

Edelstahl

1

Art.-Nr.

81115

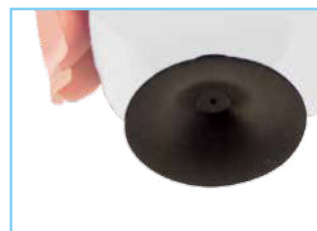

Nagelbürste

Die Saugnäpfe an der Unterseite der Nagelbürste sorgen dafür, dass die Bürste während des Gebrauchs in Position bleibt.

9 x 4 cm

43 g



1

Art.-Nr.

86304



Nagelfeile

Die Saugnäpfe an der Unterseite der Nagelfeile sorgen dafür, dass die Feile während des Gebrauchs in Position bleibt. Es gibt eine feine und eine grobe Seite.

9 x 4 cm

43 g



1

Art.-Nr.

86305



KÜCHE & ESSEN



Gemüse- und Kräuterschere

Mit der Gemüse- und Kräuterschere können Gemüse, Obst und Kräuter mühelos geschnitten werden. Die Schere vereint Messer und Schneidebrett in einem Werkzeug. Das Lebensmittel wird zwischen Messer und Schneidebrett gelegt und dann die Scherengriffe zusammengedrückt. So werden Nahrungsmittel in die gewünschten Stücke geschnitten. Die stabilen, ergonomischen Handgriffe der Schere haben eine Gummiauflage, liegen angenehm in der Hand und öffnen nach dem Schneiden automatisch.

25 cm 152 g Edelstahl, rostfrei 1

Art.-Nr.

86482

Spültuchpresse EasySqueezy

Mit dem praktischen Hilfsmittel EasySqueezy lassen sich Spültücher einfach auswringen. Nur wenig Kraft ist erforderlich, um überschüssiges Wasser aus Tüchern zu pressen. Die handliche, kompakte Tuchpresse wird einfach in der Küchenspüle genutzt.

18,5 x 6 x 6,5 cm 174 g 1

Art.-Nr.

86484



Schere Multiblades

Schneiden wird dank der Schere mit fünf Klingen einfach: Die fünf rostfreien Stahlklingen schneiden z.B. mühelos durch Papier. Mit dieser Schere können aber auch Kräuter geschnitten werden, z.B. um Speisen zu garnieren. Durch die großen Handgriffe liegt die Schere gut in der Hand und kann bequem festgehalten werden.

12 cm 200 g 1

Art.-Nr.

86486

Allzweckschere

Die Allzweckschere ist mit ihren robusten, starken Klingen sehr vielfältig einsetzbar. Sie eignet sich zum Schneiden von Papier und Plastik, kann aber auch in der Küche genutzt werden, um Hähnchen, Fisch oder Rippchen zu zerteilen. Nüsse kann sie ebenfalls knacken. Die Klingen können auch separat als Flaschenöffner und Schraubendreher verwendet werden. Die Schere wird in einer magnetischen Hülle geliefert, so dass sie auch gut an die Magnetleiste in der Küche passt.

24 x 9 x 1,3 cm 1

Art.-Nr.

86535



Essen & Trinken

Essen und Trinken ist für jeden Menschen lebenswichtig. Selbstständiges Essen und Trinken ist nicht selbstverständlich. Thomashilfen hat ein sehr großes Sortiment an Bechern, Tellern, Bestecken und Küchenhilfsmitteln.

Thomashilfen bietet viele verschiedene **Becher** an. Alle Becher haben spezielle Eigenschaften, die das selbstständige Trinken möglich machen. Becher mit Aussparungen ermöglichen das Trinken, ohne dabei den Kopf nach hinten zu nehmen und sind für Menschen mit Nackenproblemen besonders gut geeignet.

Becher mit zwei Handgriffen können gut und sicher festgehalten werden. Für viele Becher sind passende Deckel mit speziellen Tüllen erhältlich. Mit einer Tülle kann die Flüssigkeitsmenge besser dosiert und ein Kleckern verhindert werden. So wird selbstständiges Trinken ermöglicht. Wir haben für Jeden den passenden Becher im Sortiment.

Teller mit erhöhtem oder hochstehendem Rand sind für Menschen geeignet, die Probleme mit den Handgelenken oder Mühe mit der Koordination haben. Der hochstehende Rand macht es einfacher, das Essen auf das Besteck zu schieben, und verhindert, dass das Essen vom Teller rutscht. Wird das Essen mit der Gabel oder dem Löffel gegen den Tellerrand geschoben, rutscht es leichter auf das Besteck.

Das **Besteck-Sortiment** bietet verschiedene Möglichkeiten. Neben dem Besteck gibt es z.B. auch Küchenmesser mit gewinkeltem Handgriff. Diese Messer haben einen Winkel von maximal 90°, wodurch Hand und Handgelenk in einer natürlichen (anatomischen) Position gehalten werden können. Auch ist durch diesen gewinkelten Handgriff nur ein minimaler Kraftaufwand beim Schneiden von Lebensmitteln notwendig. So werden Hand, Handgelenk und Arm entlastet.

Wählen Sie aus unserem Sortiment **Öffner** zum Öffnen von Dosen, Flaschen und Gläsern. Die Öffner haben einen komfortablen Handgriff, der für extra Halt sorgt. Sie ermöglichen ohne viel Kraft Dosen, Flaschen oder Gläser zu öffnen. Kann nur eine Hand zum Öffnen verwendet werden, hilft zusätzlich eine Anti-Rutsch-Matte. Diese Unterlage sorgt dafür, dass der darauf platzierte Gegenstand an seinem Platz bleibt und sich nicht verschiebt.

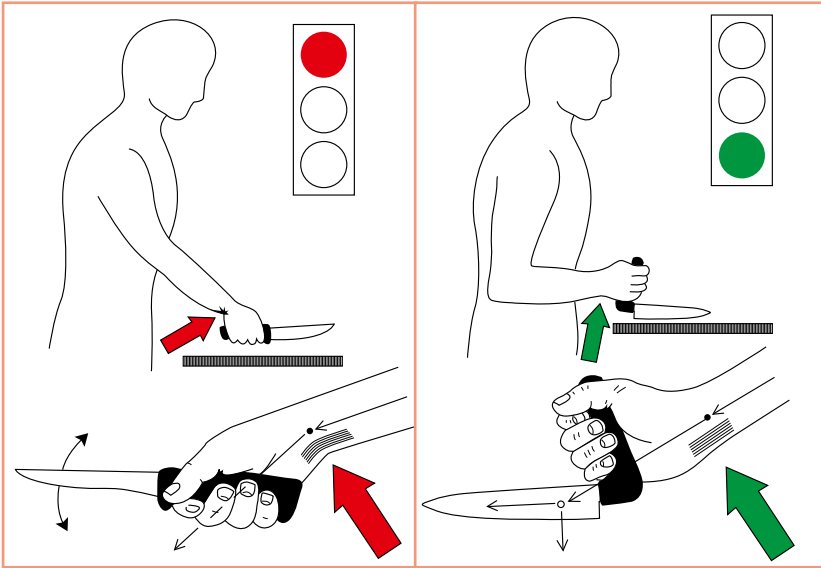

Küchenhilfen

Die Easi-Grip Küchenhilfen haben einen abgewinkelten Handgriff, wodurch beim Festhalten weniger Kraft erforderlich ist. Die abgewinkelten Handgriffe der Küchenhilfen halten Hand, Handgelenk und Arm in einer natürlichen (anatomischen) Position. Sie verhindern die Überlastung des Handgelenks und reduzieren die damit verbundenen Schmerzen und/oder Entzündungen. Obwohl aus Edelstahl gefertigt, haben diese Küchenhilfen nur ein geringes Gewicht. Die komfortablen und benutzerfreundlichen Handgriffe sind mit einer rutschfesten Beschichtung versehen.



23 cm 132 g

1

Gemüsemesser

86469

26,3 cm 151 g

1

Brotmesser

86470



17,5 cm 115 g



Messer/Gabel

86472



26 cm 165 g

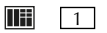

Fleischmesser

86471

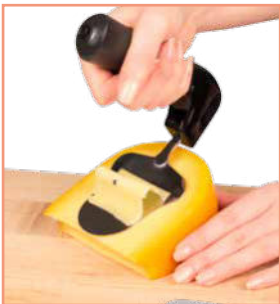

15,5 cm 135 g



Art.-Nr.

86473



15,5 cm 84 g

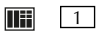

Art.-Nr.

86474

Käsehobel

Dank des abgewinkelten Handgriffs kann der Käsehobel mit wenig Kraftaufwand genutzt werden. Der Winkelgriff hält Hand und Handgelenk bei Benutzung in natürlicher, anatomischer Position. Das vermindert die Belastung des Gelenks und beugt Schmerzen und Entzündungen vor.

Schälmesser

Das Schälmesser ist mit einer drehbaren Klinge ausgestattet, so sind beim Schälen von z.B. Obst nur leichte Bewegungen von Handgelenk oder Ellenbogens erforderlich. Der Handgriff liegt angenehm in der Hand und hat eine Anti-Rutsch Beschichtung.

Tellerhandgriff

Ein innovatives Hilfsmittel zum Tragen von (heißen) Tellern. Mit dem Tellerhandgriff können Teller leicht mit einer Hand hochgenommen und abgestellt werden, ohne sich dabei die Finger zu verbrennen. Ideal geeignet, um Teller direkt aus der Mikrowelle zur Arbeitsfläche zu tragen. Durch die einzigartige Griffform ist nur sehr wenig Kraft nötig. Geeignet für Teller bis max. 8 mm Dicke. Da Teller in konventionellen Backöfen oft sehr heiß werden, ist der Griff für diese heißen Teller nicht geeignet.

19,5 x 9,5 x 3,5 cm 93 g



Art.-Nr.

86477





Schälmesser mit Doppelschneide

Das Messer wird von drei Saugnäpfen auf der Tischplatte gehalten. So können mit nur einer Hand z.B. Kartoffeln oder Äpfel geschält werden. Mit der gezahnten Gegenseite der Schneide kann außerdem z.B. Fisch abgeschuppt werden.

17 x 9 x 4 cm 69 g Kunststoff, Edelstahl 1

Art.-Nr.

80024



Good Grips Kartoffelschäler

Schälen Sie Gemüse und Obst wie z.B. Gurken, Möhren, Spargel, Kartoffeln oder Äpfel wie ein Profi. Der besonders dicke und geriffelte Griff bietet optimalen Halt und größte Sicherheit.

19 x 3,5 cm 87 g Edelstahl (Klinge) 1

Art.-Nr.

80589



Good Grips Spülbürste mit Spülmittelspender

Diese Spülbürste hat einen integrierten Behälter für Spülmittel. Die Spülbürste spendet Spülmittel bei leichtem Knopfdruck. Die stabilen Nylonbürsten sind für Kochgeschirr mit Antihafbeschichtung geeignet.

12 cm (Bürste) / 4,5 cm (Schale) 6 cm (Schale) 161 g 65°C 1

Art.-Nr.

80586



Wie benutze ich Alltagshilfen?

Im Internet finden Sie viele informative Videos, die Ihnen den Gebrauch von Alltagshilfen zeigen.

Scannen Sie einfach diesen QR-Code mit Ihrem Smartphone oder Tablet und schauen Sie sich die Beispiele im Thomashilfen YouTube-Kanal an.



YouTube



Schneidehilfe Safetycrumb Family

Mit der praktischen Schneidehilfe lassen sich Brötchen, Croissants, Baguette-Stücke, Ciabatta, Hamburger, kleine Brote und sonstige Lebensmittel sicher und sauber schneiden. Hierzu wird das Backwerk in die Schneidehilfe eingelegt und der Deckel geschlossen. Nun kann z.B. das Brötchen mit dem integrierten Sicherheitsmesser gleichmäßig und ohne Verletzungsgefahr aufgeschnitten werden. Mit dem mitgelieferten Einsatz ist auch das Schneiden von z.B. Croissants problemlos möglich.

- Schutz vor Schnittverletzungen oder Verbrennungen bei z.B. gerade frisch aufgebackenen Brötchen
- Krümel werden aufgefangen
- für Links- und Rechtshänder
- spülmaschinengeeignet bis 95 °C
- mit Anti-Rutsch-Füßen

Unser Tipp: Wird die Schneidehilfe auf eine Anti-Rutsch-Matte gestellt (ab Seite 60), ist sie noch besser gegen Verrutschen gesichert und kann sogar mit nur einer Hand bedient werden.

24 x 33,5 x 9 cm

345 g

bis 95°C

1

Art.-Nr.

800373



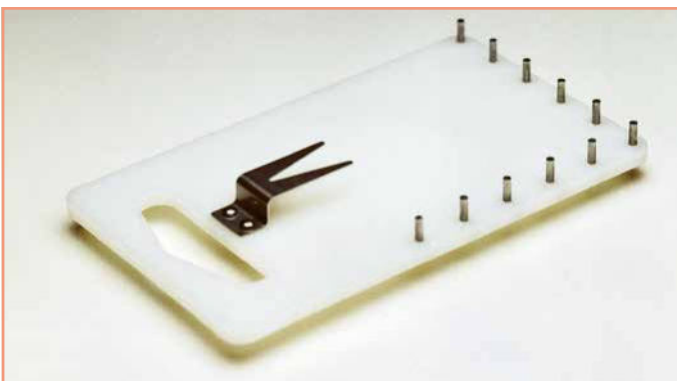

Schneidebrett

Dieses Schneidebrett verfügt über einen Gabelhalter und Dornen, damit das Essen nicht von dem Brett herunter fällt.

□ 15 x 25 cm  291 g  Kunststoff, Edelstahl

1

Art.-Nr. 80358

Schneide- und Küchenhilfe

Dieses Multifunktionsbrett ermöglicht es Personen mit bestehender Greifschwäche oder mit zitternden Händen, verschiedene Arbeiten in der Küche besser verrichten zu können. Eine gut zu bedienende Klemmvorrichtung hilft dabei, Brot oder Gemüse festzuhalten, um dieses sicher zu zerteilen. Eine Edelstahlreibe und abnehmbare Dornen sorgen für umfangreiche Einsatzmöglichkeiten. Die L-förmige Brettkante verhindert, dass Brotscheiben während der Zubereitung herunterfallen. Die Küchenhilfe besteht aus hygienischem weißem Kunststoff, der leicht zu reinigen ist.

□ 50 x 30 cm  1,3 kg  Kunststoff, Edelstahl

1

Art.-Nr. 80033



Frühstücksbrett

Das Brett aus Kunststoff wird durch seine vier Saugnäpfe oder mit der integrierten Schraubzwinde auf der Tischplatte befestigt. Rostfreie Dorne aus Edelstahl und ein Anschlag halten Wurst und Käse sicher fest. Die Brotscheibe wird von einem Kranz ebenfalls rostfreier Dorne gehalten.

□ 38 x 18 cm 610 g bis 60°C 1

Art.-Nr. 80042



Ruhen & Schlafen in der Pflege

Schlaf & Ernährung – Lektion 2

Jetzt statt 14,95 EUR hier kostenlos zum Lehrgang anmelden:

www.thomashilfen.de/306

Mehr erfahren: Seite 12





Schneidebrett

Das quadratische Schneidebrett aus Kunststoff ist für die einhändige Benutzung geeignet. Die Metallstifte verhindern, dass die Brotscheibe beim Bestreichen über den Rand des Brettes rutscht.

□ 16 x 16 cm 315 g bis 60°C 1

Art.-Nr. 80036



Frühstücksbrett

Dieses große Frühstücksbrett steht sicher und rutschfest auf der Tischplatte und kann bei Bedarf mit einer Schraubzwinde zusätzlich gesichert werden. Der mitgelieferte Gabelhalter wird individuell dem Brot, der Wurst oder dem Käse angepasst. Zum Fixieren von Joghurtbechern, Gläsern und Bechern sind die praktischen Löcher gedacht. Auch Obst wie z.B. eine Kiwi findet hier ihren sicheren Platz. Das Kunststoffmaterial lässt sich sehr gut reinigen und ist in einer neutralen Farbe. Als Zusatz ist eine Müslischale erhältlich.

□ 36 x 22 cm (Brett) ∅ 15 cm (Schale) 482 g (Brett) / 56 g (Schale) 1

Frühstücksbrett 80390
Müslischale 80391

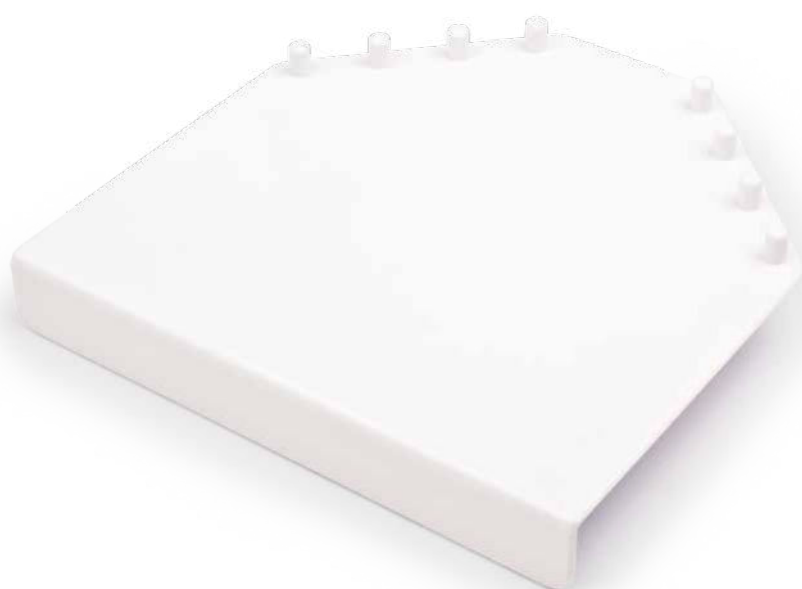

Schneidebrett Steady

Das Schneidebrett besitzt zwei angewinkelte Ecken mit erhöhten Stiften und eine rutschfeste Oberfläche. So können z.B. Brote einhändig mit Butter oder Marmelade bestrichen werden, ohne dass sie auf dem Brett verrutschen. Die angewinkelte Seite wird gegen die Tischkante gelegt, so dass das Schneidebrett selbst beim Gebrauch ebenfalls nicht wegrutscht. Die Unterseite ist für noch bessere Stabilität zusätzlich mit rutschfesten Kappen versehen.

22,3 x 22,3 x 4,2 cm

137 g

bis 65°C

1

Art.-Nr.

86476



Essbrettchen, rot

Mit dem Essbrettchen können auch Menschen mit eingeschränkter Handbeweglichkeit selbstständig und bequem ihre Brote zubereiten – sowohl Links- als auch Rechtshänder. Der an drei Seiten erhöhte Rand verhindert ein Verrutschen der Brotscheibe. Zusätzlich gibt ein Anti-Rutsch-Ring auf der Unterseite des Brettchens sicheren Halt auf dem Tisch. Diese Kombination sorgt dafür, dass sich das Brot leichter schmieren lässt. Durch die Aussparungen am Rand lässt sich das Essbrettchen zudem gut vom Tisch nehmen und einfach und platzsparend stapeln.

Unser Tipp: Schon eine kleine Erhöhung kann eine richtig große Hilfe sein. Zum Beispiel, wenn man nur eine Hand zur Verfügung hat. Denn einhändig ein Brot zu schmieren, ist fast unmöglich. Darum hat unser Essbrettchen einen an drei Seiten erhöhten Rand, der das Verrutschen der Brotscheibe garantiert verhindert.



□ 22 x 17 cm 360 g Melamin 1

Art.-Nr. 80054

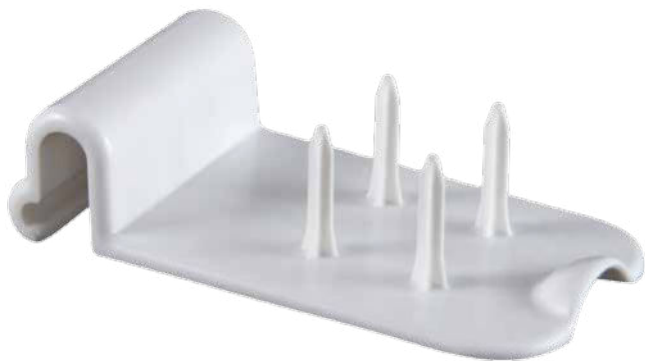

Zubereitungshilfe

Essen zubereiten leicht gemacht: Die Zubereitungshilfe gibt sowohl Brötchen als auch Gurken, Käse oder anderen Lebensmitteln einen perfekten Halt beim Schneiden und Zubereiten. Sie kann einhändig mit nur einem Handgriff auf die drei erhöhten Ränder des Essbrettchens aufgesteckt werden. Dank der praktischen Lasche kann die Zubereitungshilfe genauso einfach wieder abgenommen werden. Sie sitzt fest auf dem erhöhten Rand des Essbrettchens, sodass sie beim Schneiden und Schmieren nicht verrutscht.

35 g Polycarbonat 1

Art.-Nr. 80055

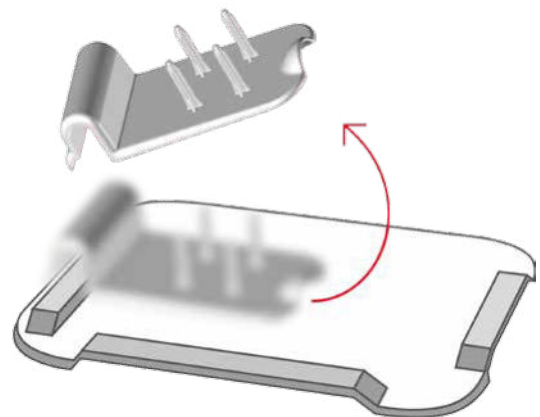

Selbstständig Essen zubereiten – trotz Handicap

Schauen Sie sich den Film dazu im Thomashilfen YouTube-Kanal an. Scannen Sie einfach diesen QR-Code mit Ihrem Smartphone oder Tablet.







Gemüsebürste

Diese handliche Gemüsebürste wird einfach über den Finger geschoben und sorgt für eine entspannte Handhaltung beim Benutzen. So können empfindliche Gemüsesorten problemlos von z. B. Erdresten befreit werden.

53 g

1

Art.-Nr. 86480



Schäler

Ein praktischer, sicherer Gemüse- und Obstschäler. Er wird einfach über den Finger geschoben und schon kann in entspannter Handhaltung geschält werden.

6,8 x 6,7 x 3,5 cm 22 g

1

Art.-Nr. 86479



Schneidehilfe

Mit dieser praktischen Schneidehilfe können ovale Nahrungsmittel, wie z.B. Tomaten, Kiwis oder Eier ganz einfach und sicher in Scheiben geschnitten werden. Das Lebensmittel wird zwischen die kammförmigen Halter gelegt und dann mit einem scharfen Messer zwischen den Zinken in Scheiben geschnitten. So wird das Lebensmittel fest und sicher gehalten und die Finger bleiben vor Schnittwunden geschützt.

18 cm 60 g

1

Art.-Nr. 86481



Getränkkartonhalter

Getränke aus Kartonverpackungen zu gießen kann manchmal schwierig sein. Getränkekartons lassen sich schwer festhalten und können nur selten kontrolliert zusammengedrückt werden – die Getränke werden verschüttet. Der Kartonhalter ist eine praktische Einschenkhilfe. Auch beinahe leere Getränkekartons können mit diesem Hilfsmittel auf den Kopf gestellt bequem geleert werden.

7 - 10 cm 20,5 cm 83 g

1

Art.-Nr. 86478



KÜCHE & ESSEN 
 Öffner

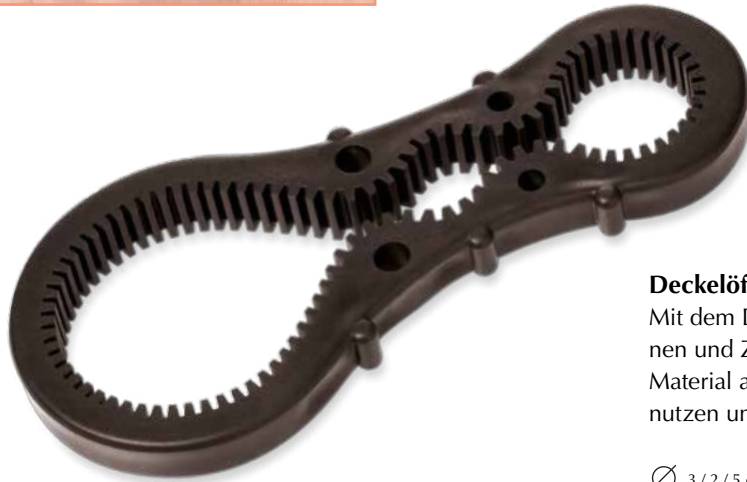

Deckelöffner Multi Cap

Mit dem Deckelöffner Multi Cap ist weniger Kraft beim Öffnen und Zudrehen von Deckeln nötig. Durch das flexible, feste Material aus Gummi ist dieser Anti-Rutsch-Öffner sehr einfach zu nutzen und erleichtert das Öffnen von Deckeln in allen Größen.

∅ 3 / 2 / 5 cm  117 g    1

Art.-Nr. 86467



Öffner für Blisterpackungen

Der Öffner eignet sich ausgezeichnet zum Öffnen von robusten Verpackungen. Das scharfe Messer schneidet mühelos Dosen und Blisterverpackungen und kann durch Knopfdruck an der Oberseite eingezogen werden. Der Öffner ist sicher in der Anwendung, da die Spitze der Klinge nur minimal herausragt und sich der Benutzer nicht selbst damit schaden kann. Inklusive handliches Mini-Messer für unterwegs.

 16 cm  90 g    1

Art.-Nr. 86468

Wie benutze ich Alltagshilfen?

Im Internet finden Sie viele informative Videos, die Ihnen den Gebrauch von Alltagshilfen zeigen.

Scannen Sie einfach diesen QR-Code mit Ihrem Smartphone oder Tablet und schauen Sie sich die Beispiele im Thomashilfen YouTube-Kanal an.







Öffner 5-in-1

Der Öffner 5-in-1 ist 5-fach praktisch und eignet sich für Schraubverschlüsse von Flaschen, Kronkorken, Gläser mit Schraubdeckel und Dosen mit verschiedenen Zugringen. Mit diesem Multitalent gelingt das Öffnen auch mit wenig Kraft. Für besseren Halt hat der Öffner einen ergonomischen Griff.

15 x 6 x 3 cm



Art.-Nr.

86533



Multi Öffner Handy

Der Multi Öffner Handy hat einen komfortablen Handgriff, der durch seine geriffelten Seiten noch besser in der Hand liegt. Flaschen, Gläser und Dosen mit Zugring können einfacher und leichter geöffnet werden.

19,6 x 9,6 x 1,5 cm



Art.-Nr.

86532



Dosenöffner

Mit diesem Dosenöffner ist deutlich weniger Kraft nötig, um Deckel in verschiedensten Größen zu öffnen. Die Benutzung ist sehr einfach dank der flexiblen und dennoch festen Gummibeschichtung. So liegt der Öffner gut in der Hand und rutscht nicht vom Deckel ab.

15,5 cm



55 g



Art.-Nr.

86475



3-in-1 Öffner

Der 3-in-1 Öffner ist 3-fach praktisch, um Dosen und Flaschen mit geringem Kraftaufwand zu öffnen. Er eignet sich für Drehverschlüsse, Ring-Pull-Dosenverschlüsse und Kronkorken. Mit seinem ergonomischen Handgriff liegt er komfortabel in der Hand.

2,5 - 3 cm



Art.-Nr.

86534



Good Grips Dosenöffner

Dieser Dosenöffner lässt sich schon mit wenig Kraftaufwand verwenden. Durch den Spermechanismus bleibt der Dosenöffner an seinem Platz, deshalb müssen die Griffe beim Drehen nicht zusammengedrückt werden. Durch einen einfachen Knopfdruck löst sich die Verriegelung. Der Griff hat eine rutschfeste, weiche Griffeneinlage.

18 x 7,5 x 5 cm 182 g Kunststoff 1

Art.-Nr. 80411



Good Grips Deckelöffner

Mit diesem hochwertigen Deckelöffner lassen sich Dosen oder Gläser durch Auflegen und Drehen am Griff mühelos öffnen. Die scharfen Edelstahlzähne greifen den Deckel ganz fest und der weiche Komfortgriff ermöglicht ein einfaches Öffnen. Funktioniert mit allen Deckelgrößen.

23 x 12,5 cm 114 g 1

Art.-Nr. 80412

Dosenöffner

Dieser Öffner ist eine überaus sinnvolle Vorrichtung zum Öffnen von Dosen mit Ringlasche. Dabei wird einfach das hintere Ende der Lasche nach oben gedrückt und der Öffner nach hinten gezogen. Besonders geeignet für Personen mit Greifschwächen, wie z.B. bei Arthrose.

9 x 6 cm 29 g 1

Art.-Nr. 80473



Anti-Rutsch Flaschenöffner

Diese Flaschen- und Verschlussöffner aus rutschfestem Material passen sich flexibel unterschiedlichen Verschlüssen an und verhindert ein Abrutschen der Hand beim Öffnen.

I 2,7 cm Ø 6 cm 16 g 1

Anti-Rutsch Flaschenöffner, blau	802500
Anti-Rutsch Flaschenöffner, gelb	802501
Anti-Rutsch Flaschenöffner, silber	802502



Anti-Rutsch Glasöffner

Der Glasöffner aus rutschfestem Material passt sich jeder Größe und Form an und unterstützt die Kräfte der Hand.

I 5 cm Ø 12 cm 46 g 1

Anti-Rutsch Glasöffner, blau	802520
Anti-Rutsch Glasöffner, gelb	802521
Anti-Rutsch Glasöffner, silber	802522

Verschlussöffner

Ein besonders nützlicher Helfer, um Gläser und Flaschen verschiedener Größe mit nur einer Hand zu öffnen. Er wird ganz leicht mit Schrauben z.B. unter einen Küchenoberschrank montiert. Das jeweilige Glas oder die Flasche wird in die Führung geschoben, bis sie festen Halt hat und dann aufgedreht.

19,5 x 12 x 1,5 cm 140 g Kunststoff 1

Art.-Nr. 80357



Anti-Rutsch



Anti-Rutsch-Set

Mit den beiden Öffnern aus diesem praktischen Anti-Rutsch-Set können Flaschen- und Gläserdeckel mit bis zu 10 cm Durchmesser ohne großen Kraftaufwand einfach auf- oder zugeschraubt werden. Das Set beinhaltet außerdem eine Anti-Rutsch-Unterlage. Alle Anti-Rutsch-Hilfen bestehen aus sehr flexiblem, griffigem Material, sodass sie gut in der Hand liegen und bei der Nutzung nicht verrutschen.

Flaschenöffner: 6,8 cm / Glasöffner: 11,7 cm / Matte: 12,5 cm



Art.-Nr.

86543



Anti-Rutsch Rollen & Matten

Anti-Rutsch wurde aufgrund einer patentierten Methode aus PVC entwickelt und stellt das bei weitem wirksamste rutschfeste Material auf dem Markt dar. Es klebt nicht und bietet auf beiden Seiten greifende Oberflächen, die es ideal einsetzbar machen, wo immer eine trockene, schlüpfrige Fläche Probleme macht: auf Arbeitsflächen, glatten Möbeln oder Böden, Tablets usw. Es kann auch zur Stärkung des Griffes in die Hand genommen werden, wenn z. B. Gefäße geöffnet werden sollen.

Die Rollenware hat eine sehr ebene Oberfläche und eignet sich daher besonders als Schreibtischunterlage. Anti-Rutsch ist chemisch inaktiv und hitzebeständig. Zur Bewahrung seiner einzigartigen Eigenschaften wird ein regelmäßiges leichtes Abwaschen in Seifenwasser empfohlen; nass verliert es seine Wirkung, daher gründlich trocknen lassen. Ein großes Sortiment von Formen und Größen steht zur Auswahl.

Anti-Rutsch – Alles bleibt sicher am Platz

- i** vielseitig – haftet, hält & öffnet
- i** langlebig & leicht zu reinigen
- i** ungiftig & latexfrei
- i** enthält antimikrobielles Silber
- i** professionelle Wahl
- i** einfach zu benutzen



Dycem
non-slip



**Alles bleibt sicher am Platz:
Wie Anti-Rutsch Unterlagen den
Alltag erleichtern**

Schauen Sie sich die Beispiele im
Thomashilfen YouTube-Kanal an.
Scannen Sie einfach diesen QR-Code
mit Ihrem Smartphone oder Tablet.



Anti-Rutsch Rollen

	□	⚖️	blau	rot	grün	weiß	pink	lime	HMV-Nr.
Anti-Rutsch Rolle	20 x 100 cm	180 g	80426	80440	80450	80441	80601	80611	02.40.03.0999
Anti-Rutsch Rolle	20 x 200 cm	300 g	80048	80291	80451	80292	80602	80612	02.40.03.0999
Anti-Rutsch Rolle	20 x 900 cm	1,4 kg	80049	80293	80452	80294	80603	80613	02.40.03.0999
Anti-Rutsch Rolle	40 x 100 cm	400 g	80427	80442	80453	80443	80604	80614	02.40.03.0999
Anti-Rutsch Rolle	40 x 200 cm	600 g	80050	80295	80454	80296	80605	80615	02.40.03.0999
Anti-Rutsch Rolle	40 x 900 cm	2,9 kg	80051	80297	80455	80298	80606	80616	02.40.03.0999



Anti-Rutsch Band

Diese Anti-Rutsch Bänder sind einseitig mit einem starken Haftmittel versehen, sodass sie dauerhaft an Gegenständen, wie z. B. einem Griff oder Werkzeug, angebracht werden können. Diese lassen sich dann dank der Anti-Rutsch Oberfläche einfacher und sicherer greifen. Lieferung im 3er-Pack.

3 x 40 cm

40 g

3

Art.-Nr.

80053



Super Grip Band

Mit diesen selbstklebenden, flexiblen Super Grip Bändern lassen sich die Griffe von Gehstöcken, Greifhilfen, Stiften oder Besteck besser greifen. Die Griffbänder sind gepolstert und mit einer Anti-Rutsch-Beschichtung versehen, damit Gegenstände beim Festhalten stabiler und sicherer in der Hand liegen.

110 x 2,5 cm

15 g

2

Super Grip Band, schwarz

80064

Super Grip Band, rot

80065

Super Grip Band, blau

80066



Anti-Rutsch Matten

Anti-Rutsch wurde aufgrund einer patentierten Methode aus PVC entwickelt und stellt das bei weitem wirksamste rutschfeste Material auf dem Markt dar. Es klebt nicht und bietet auf beiden Seiten greifende Oberflächen, die es ideal einsetzbar machen, wo immer eine trockene, schlüpfrige Fläche Probleme macht: auf Arbeitsflächen, glatten Möbeln oder Böden, Tablets usw. Es kann auch zur Stärkung des Griffes in die Hand genommen werden, wenn z. B. Gefäße geöffnet werden sollen.

Anti-Rutsch ist chemisch inaktiv und hitzebeständig. Zur Bewahrung seiner einzigartigen Eigenschaften wird ein regelmäßiges leichtes Abwaschen in Seifenwasser empfohlen; nass verliert es seine Wirkung, daher gründlich trocknen lassen. Ein großes Sortiment von Formen und Größen steht zur Auswahl.



Anti-Rutsch – Alles bleibt sicher am Platz

- 1** vielseitig – haftet, hält & öffnet
- 1** langlebig & leicht zu reinigen
- 1** ungiftig & latexfrei
- 1** enthält antimikrobielles Silber
- 1** professionelle Wahl
- 1** einfach zu benutzen

Dycem non-slip



Anti-Rutsch Matten

	□	⚖️	blau	rot	grün	pink	lime	HMV-Nr.
Anti-Rutsch	Ø 140 mm	80 g	80043	80283	80456	80607	80617	02.40.03.0007
Anti-Rutsch	Ø 190 mm	130 g	80044	80285	80457	80608	80618	02.40.03.0007
Anti-Rutsch	250 x 180 mm	180 g	80045	80287	80458	80609	80619	02.40.03.0008
Anti-Rutsch	350 x 255 mm	300 g	80046	80289	80459	80610	80620	02.40.03.0008



Alltagshilfen für Parkinson-Patienten

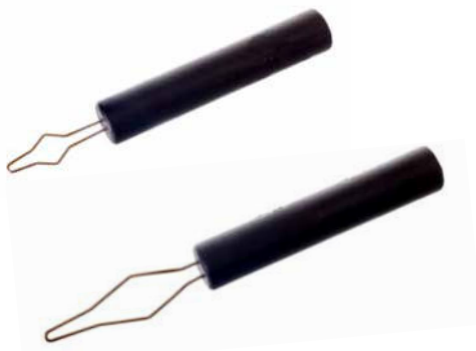

Knöpffhilfen mit verschiedenen Schlingen

So ist das Zuknöpfen von Kleidung auch einhändig oder bei Bewegungseinschränkungen möglich.

i mehr Informationen auf Seite 21



Becher mit Trink-Trick

Dank der besonderen Konstruktion des Innenbeckers muss der Kopf beim Trinken nicht in den Nacken gebeugt werden.

i mehr Informationen auf Seite 91



Deckelöffner Multi Cap

Durch das flexible, feste Material aus Gummi wird das Öffnen von Deckeln in allen Größen erleichtert.

i mehr Informationen auf Seite 55

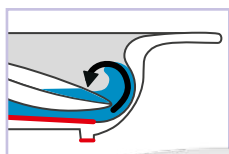

Teller mit Kipp-Trick

Durch den vorgewölbten Rand lässt sich Essen viel leichter auf das Besteck schieben. Flüssigkeiten sammeln sich am Boden.

i mehr Informationen auf Seite 76



Handgriffverdickungen

Der einfache und schnelle Weg, die Griffe von z.B. Essbesteck, Schreibstiften, Bürsten etc. aufzupolstern und zu verdicken.

i mehr Informationen auf Seite 110



Helfende Hand

Endlich ohne anstrengende oder schmerzhafte Bewegungen Gegenstände erreichen und aufheben.

i mehr Informationen auf Seite 128



Tablettenteiler & -ausdrückhilfe

Hilft beim Ausdrücken von Tabletten aus der Verpackung und dem Zerteilen, wenn nur halbe Tabletten eingenommen werden.

i mehr Informationen auf Seite 141



Schuhlöffel XL

Schuhe an- und ausziehen leicht gemacht. Dank dem extra langen Griff sind kaum anstrengende Beugebewegungen nötig.

i mehr Informationen auf Seite 18



Löffel, Gabel & Messer mit Kugelgriff

Der speziell geformte Griff lässt sich einfach von der Handfläche umschließen und ist so leicht und bequem zu halten.

i mehr Informationen auf Seite 70



Hilfe für Parkinson-Patienten

Die Parkinson-Krankheit ist neben der Alzheimer-Demenz eine der häufigsten fortschreitenden Erkrankungen des zentralen Nervensystems im höheren Lebensalter. Die meisten Betroffenen erkranken zwischen dem 50. und 79. Lebensjahr. Die Zahl der Neuerkrankungen ist bei den unter 40-jährigen zwar sehr niedrig, doch etwa 8 bis 10% der Patienten sind beim Auftreten der Erkrankung jünger als 40 und etwa 30% jünger als 50.

Doch egal welches Alter, die meisten Betroffenen stehen zum Zeitpunkt der Diagnose noch voll im Berufs- und Familienleben und wollen sich ihre Selbstständigkeit im Alltag so lange wie möglich erhalten.

Neben der Therapie mit Medikamenten ist der Einsatz von Hilfsmitteln eine wichtige Maßnahme, um weiter aktiv am Leben teilnehmen zu können. Thomashilfen hat speziell für Menschen mit Parkinson eine Auswahl an Alltagshilfen zusammengestellt. Trotz Tremor oder Muskelsteifheit können so die kleinen und auch größeren Herausforderungen des Alltags selbst gemeistert werden.

SONDERTHEMA 

Parkinson

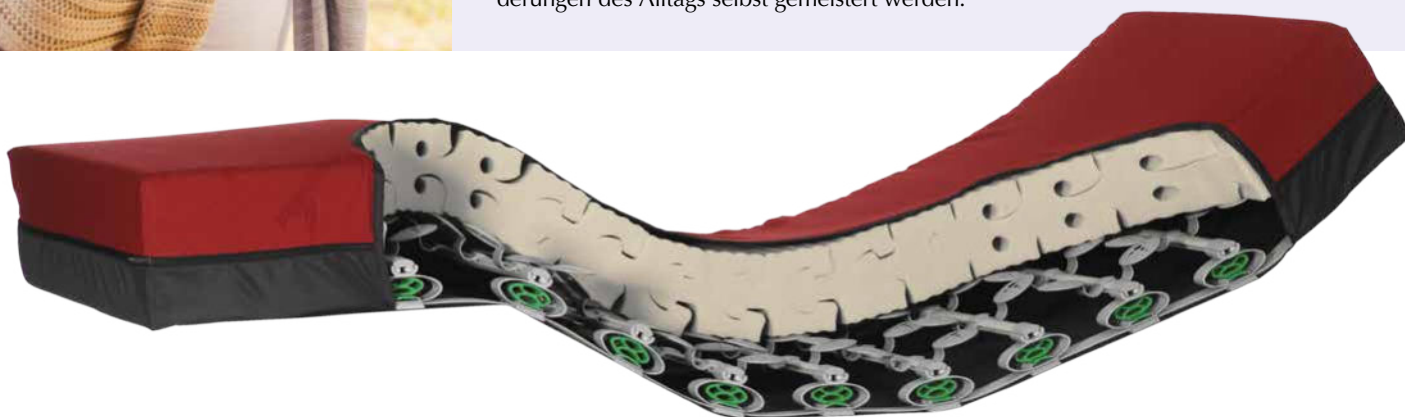

**Testen Sie 4 Wochen
kostenlos & unverbindlich**
 **04761 88677**

ThevoCalm – Parkinson-Matratze

Die Wissenschaft belegt, dass an Parkinson erkrankte Menschen häufig unter Schlafstörungen leiden. Bewegungseinschränkungen führen zu Schlaflosigkeit und Verspannungen. Die ThevoCalm Parkinson-Matratze mit der speziellen Parkinson-Federung bietet ein sehr festes Liegegefühl und damit mehr Stabilität. Sie ist optimal an die Schlaf- und Liegebedürfnisse von Parkinson-Erkrankten angepasst und sorgt für besseren Schlaf.

- i** leichteres Aufrichten
- i** einfacher Positionswechsel
- i** Muskelentspannung = Schmerzreduktion
- i** Eigenbewegungen werden (durch Bewegungsimpulse) gefördert

„Ich fühle mich nicht mehr wie gerädert, schlafe fast durch. Mir fällt das Aufstehen leichter, ich bin ausgeruhter!“

Anke Stüve, Parkinson-Patientin



"So gut geht es mir mit der Matratze" Interview mit Anke Stüve

Schauen Sie sich das Interview im Thomashilfen YouTube-Kanal an. Scannen Sie einfach diesen QR-Code mit Ihrem Smartphone oder Tablet.





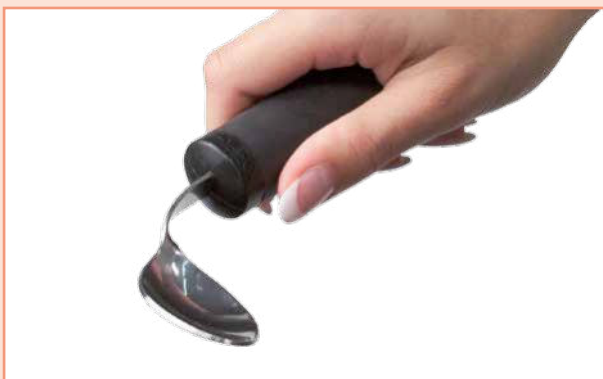

Besteck

Wir nutzen jeden Tag ganz selbstverständlich Besteck beim Essen, ohne daran zu denken, dass viele Menschen Mühe beim Gebrauch von herkömmlichen Besteck haben. Dies kann am Gewicht des Bestecks liegen, aber auch an der Form oder der Art und Weise der Benutzung.

Das Thomashilfen Besteck

Bei Problemen mit dem Festhalten des Besteckes kann ein Formgriff oder ein Anti-Rutsch Griff helfen. Die Form des Bestecks ist der Hand nachempfunden, wodurch komfortables Greifen möglich wird. Der Griff besteht aus einem Anti-Rutsch Material, damit das Besteck nicht aus z.B. der nassen Hand rutschen kann.

Neben der Form des Griffes kann auch die Form des Besteckes helfen, das selbstständige Essen zu ermöglichen. Gabel und Löffel können abgewinkelt werden, sodass das Handgelenk nicht übermäßig belastet werden muss. Das ist besonders hilfreich für Menschen mit Gelenksbeschwerden, die Probleme beim Bewegen des Handgelenkes haben.

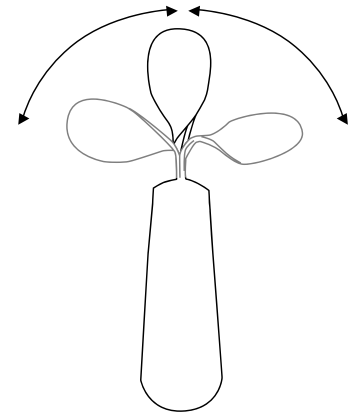

Besteck

Das Besteck besitzt einen weichen, ergonomisch geformten Griff, der festen Halt bietet. Die Löffel und Gabeln können bei Bedarf in jede gewünschte Position gebogen werden.

Teelöffel / Gabel / Löffel / Messer

I 19,2 / 20,8 / 20,6 / 22 cm 97 / 94 / 110 / 97 g

Teelöffel	86462
Gabel	86463
Löffel	86464
Messer	86465

Wie benutze ich Alltagshilfen?

Im Internet finden Sie viele informative Videos, die Ihnen den Gebrauch von Alltagshilfen zeigen.

Scannen Sie einfach diesen QR-Code mit Ihrem Smartphone oder Tablet und schauen Sie sich die Beispiele im Thomashilfen YouTube-Kanal an.



Besteck Cutlery-Clip

Diese Besteck wurde speziell für Menschen mit eingeschränkter Beweglichkeit der Finger und Hände entwickelt. Gabel und Löffel haben eine Handklammer aus Plastik, die für guten Halt sorgt, und können leicht auf die Hand geschoben werden. Die Klammern sind flexibel und eignen sich für nahezu jede Hand.

Gabel Cutlery-Clip	86487
Löffel Cutlery-Clip	86488





Besteck



Ergonomisches Besteck

Das Besteck hat einen ergonomisch geformten Handgriff aus griffig strukturiertem Material. Diese Kombination sorgt für eine besonders bequeme Handhabung.

Messer / Gabel / Löffel:

I 19,2 / 18 / 18,2 cm 46 / 43 / 51 g 1

Messer ergonomisch	86540
Gabel ergonomisch	86541
Löffel ergonomisch	86542



Gebogenes Besteck

Das Besteck hat einen ergonomisch geformten Handgriff aus griffig strukturiertem Material. Diese Kombination sorgt für eine besonders bequeme Handhabung.

Gabel links / Löffel links / Gabel rechts / Löffel rechts:

I 18,2 / 18,8 / 19,2 / 18,8 cm 51 / 49 / 46 / 49 g 1

Gebogene Gabel, links	86536
Gebogener Löffel, links	86537
Gebogene Gabel, rechts	86538
Gebogener Löffel, rechts	86539

Wie benutze ich Alltagshilfen?

Im Internet finden Sie viele informative Videos, die Ihnen den Gebrauch von Alltagshilfen zeigen.

Scannen Sie einfach diesen QR-Code mit Ihrem Smartphone oder Tablet und schauen Sie sich die Beispiele im Thomashilfen YouTube-Kanal an.





Kinderbesteck

Dieses Essbesteck hat speziell für Kinderhände geformte Griffe mit einer rutschfesten Beschichtung. So haben Kinder beim Erlernen des selbstständigen Essens eine gute Trainingsmöglichkeit. Durch die Aussparung an der Griffunterseite lässt sich der Löffel gut am Tellerrand ablegen, ohne dass das Besteck verrutscht.

Messer / Gabel / Löffel: **I** 16,5 / 14,5 / 14,5 cm **📏** 23 / 20 / 25 g **🍽️** **1**

Kinder Messer 16,5 cm

80300

Kinder Gabel 14,5 cm

80301

Kinder Löffel 14,5 cm

80302



Besondere Kinder

5

Ruhen & Schlafen in der Pflege

Besondere Kinder – Lektion 5

Jetzt statt 14,95 EUR hier kostenlos zum Lehrgang anmelden:

www.thomashilfen.de/293

Mehr erfahren: Seite 12





Knork (Gabel und Messer in Einem)

Mit der Knork-Gabel lassen sich Speisen ganz einfach durch Wiegebewegungen zerteilen und dann aufnehmen. Die Notwendigkeit eines Messers entfällt. Knork kommt dabei völlig ohne scharfe Kanten aus. Es besteht also keine Verletzungsgefahr. Zusätzlich hat Knork eine Plattform zur Auflage des Zeigefingers, um eine bessere Kraftübertragung zu ermöglichen. Bei Bedarf kann Knork mit dem Moosgummigriff verdickt werden. Hierzu Knork einfach in den Griff einstecken.

□ 19,5 x 3 cm ∅ 3 cm ⚖ 65 g / 7 g (Griff) ☞ 1

Knork	80166
Griff für Knork	80167
Knork, 4er-Set	80168

Löffel, Gabel, Messer "Integrale"

Der speziell geformte Kugelgriff des "Integrale" Bestecks lässt sich einfach von der Handfläche umschließen und ist so leicht und bequem zu halten. Der schmale Übergang von Kugel zu Besteckhals ermöglicht hierbei verschiedenste Haltepositionen. Das edle Design ist hierbei an klassisches Ess-Besteck angelehnt.

Löffel / Gabel / Messer: □ 14,5 x 3,7 x 3 / 14,4 x 3,2 x 3 / 14,8 x 3,25 x 3 cm ⚖ 109 / 100 / 117 g ☞ 1

Löffel "Integrale"	80407
Gabel "Integrale"	80408
Messer "Integrale"	80409



Moosgummigriff schwarz

Für alle handelsüblichen Bestecke mit flachem Griff. Dieser Moosgummi-Griff wird nur mit einem schmalen Steckschlitz geliefert.

I 12 cm Ø 2,5 auf 3,5 cm ⊗ 6 mm ⚖ 20 g ☕ 1

Art.-Nr. 80127



Besteck-Griffband

Dieses Griffband ist eine sinnvolle Ergänzung für Besteck mit dickeren Handgriffen. Es ist elastisch und somit für alle Handgrößen einsetzbar. Für Kinder und Erwachsene geeignet.

I 15 cm ⚖ 5 g ☕ ☕ 1

Art.-Nr. 80184



Moosgummigriff

Der schnelle und einfache Weg, einen Griff aufzupolstern. Aus weißem Polythylen gefertigt und in 1-Meter-Stücken in einer Vielzahl von Größen lieferbar. Das Material saugt nichts auf und wird mit der Zeit nicht klebrig. Ideal für Essbestecke, Schreibstifte, Bürsten usw.

HMV-Nr. 02.40.02.0003

Ø 31/31/31/19 mm ⊗ 6/9/12/6 mm ⚖ 35/30/31/16 g ☕ 1

Moosgummigriff 31 x 6 mm	81038
Moosgummigriff 31 x 9 mm	81039
Moosgummigriff 31 x 12 mm	81040
Moosgummigriff 19 x 6 mm	81041



Anwendungsbeispiele

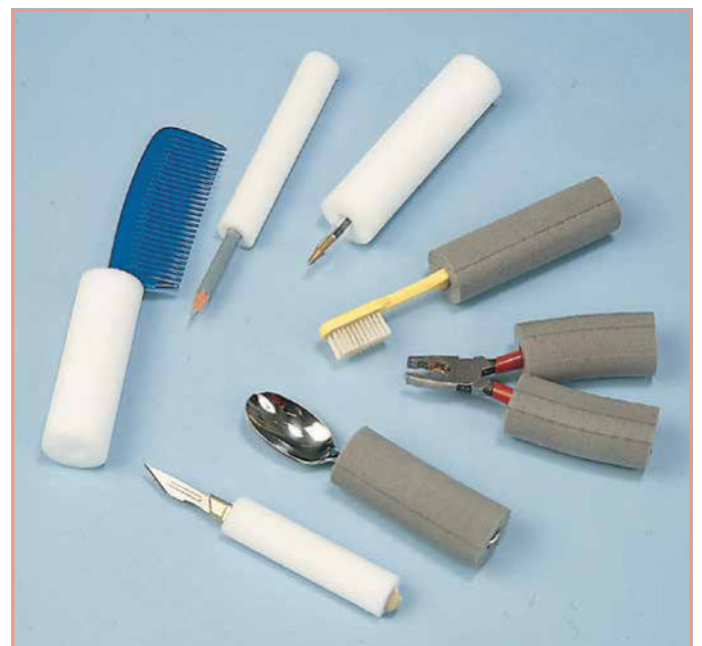



Spezial-Besteck Baukasten

Dieses Besteck wird allen Ansprüchen gerecht, da es individuell zusammengestellt werden kann. Die unterschiedlichen Besteck-einsätze und Griffelemente sind einzeln lieferbar und alle Griffe und Besteck-einsätze sind einfach untereinander kombinierbar.

Löffel



Gabel-Löffel



Gabeln

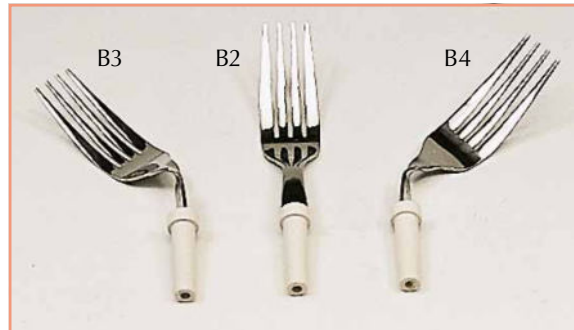

Messer



Griffe

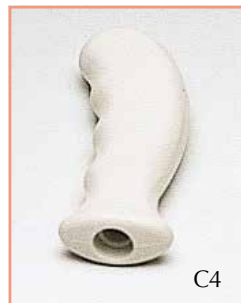
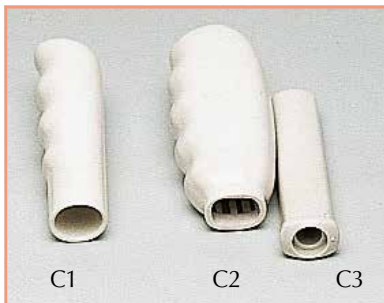

		I	∅	🍴	
A1	Erwachsenen Löffel	4 cm		27 g	80312
A2	Junior-Löffel	12 cm		20 g	80313
A3	Löffel – rechts	13 cm		28 g	80320
A4	Löffel – links	13 cm		28 g	80321
A5	Gabel-Löffel	8,2 cm		22 g	80326
B1	Messer	15 cm		14 g	80310
B2	Gabel – gerade	14 cm		16 g	80311
B3	Gabel – rechts	14 cm		16 g	80318
B4	Gabel – links	14 cm		16 g	80319
C1	PVC Griffüberzug schmal	11 cm	2 cm	19 g	80324
C2	PVC Griffüberzug groß	11 cm	2 cm	39 g	80325
C3	Universal Griffelement	10,5 cm	2,5 cm	21 g	80330
C4	Griffelement ergonomisch	12 cm	4 cm	60 g	80331
D1	Griff Moosgummi	12 cm	2,5 cm	11 g	80334

Baukasten-Prinzip

Besteck-einsatz

+

Griff

=



Besteck



Besteckeinsatz Messer-Gabel-Löffel mit Moosgummigriff

Ein extrem leichtes Besteck aus hochwertigem, rostfreiem Stahl. Die grauen Moosgummigriffe aus "Plastazote" sind sehr haltbar und bis zu 70°C spülmaschinenbeständig. Griffe und Besteckeinsätze werden mit einem stabilen Kunststoffgewinde verbunden.

Gabel / Löffel / Messer Besteckeinsatz
 I 14,5 / 14 / 14 cm  je 20 g  bis 70°C 3

Moosgummigriffe
 I 14,5 / 14 / 14 cm  2,5 auf 3,5 cm  je 8 g  bis 70°C 3

Besteckeinsatz Messer-Gabel-Löffel (ohne Griffe)	80130
Moosgummigriffe, grau	80128



Messer gebogen

Dieses Messer ist besonders geeignet für Personen mit eingeschränkter Handgelenks- oder Fingerbeweglichkeit. Durch die spezielle Formgebung des Griffs wird die Bewegung der Handgelenke beim Benutzen minimiert. Material: Kunststoffgriff, Edelstahl





 14 x 10 cm  86 g  1

Art.-Nr. 80084



Schrägbesteck Löffel-Gabel

Das fast völlig normal aussehende Besteck bietet Personen mit Bewegungseinschränkungen im Handgelenk eine große Hilfe. Lieferung im Set.

I 18,5 / 19 cm    58 / 47 g   Edelstahl, rostfrei 2

Schrägbesteck, Rechtshänder	80434
Schrägbesteck, Linkshänder	80439

Ruhen & Schlafen in der Pflege



Schlaf & Ernährung – Lektion 2

Jetzt statt 14,95 EUR hier kostenlos zum Lehrgang anmelden:
www.thomashilfen.de/306
 Mehr erfahren: Seite 12



Besteckhalter für Erwachsene

Bei schweren Behinderungen erleichtert dieser Besteckhalter für Erwachsene das Essen durch seine gut durchdachte Konstruktion. Zwei Gelenke erlauben eine individuelle Verstellung.

HMV-Nr. 02.40.02.2002

 20 x 2,5 cm    43 g  Kunststoff 1

Art.-Nr. 80180



Teller

Bei Problemen mit den Gelenken oder bei Koordinationsschwierigkeiten kann verstellbares Besteck eine Lösung sein. Für die weitere Unterstützung beim Essen ist es auch möglich, Spezial-Teller als Ergänzung zum Besteck zu verwenden.

Teller mit einer Randerhöhung sind für Menschen geeignet, die Schwierigkeiten mit der Beweglichkeit der Handgelenke oder der Hand-Koordination haben. Der erhöhte Rand vereinfacht es, das Essen auf das Besteck zu schieben, ohne dass es vom Besteck oder Teller fällt. Das Essen wird einfach mit einer Gabel oder einem Löffel an eine Seite der Tellerranderhöhung geschoben und schon liegt das Essen auf dem Besteck.

Möchte man lieber seinen eigenen Teller nutzen, aber gleichzeitig auf den Komfort eines erhöhten Rands nicht verzichten, kann ein Tellerrand aus Kunststoff an den Teller geklemmt werden.

Wer nur langsam essen kann, muss oft auf den Genuss von warmem Essen verzichten, da warme Mahlzeiten auf dem Teller schnell kalt werden. Mit einem speziellen Warmhalteteller bleibt das Essen länger warm. Unter diesem Teller befindet sich ein Hohlraum, in den warmes – nicht kochendes – Wasser gefüllt werden kann. Zusätzlich kann das Essen auf dem Teller mit einem dazugehörigen Deckel abgedeckt werden.

Untersuchungen zeigen, dass Menschen mit Alzheimer zu 25% mehr Essen und zu 84% mehr trinken, wenn das Essgeschirr eine leuchtende Farbe hat, z.B. Rot. Speziell für diese Menschen hat Thomashilfen ein Set bestehend aus Teller, Becher und Besteck in leuchtendem Rot zusammengestellt.

**Teller mit hohem Rand**

Der hohe Rand bei diesem Teller verhindert, dass Speisen vom Teller auf den Tisch gleiten. Er erleichtert die selbstständige Nahrungsaufnahme und reduziert das Kleckern. Speisen werden mit dem Besteck gegen den Rand geschoben und dann auf die Gabel oder den Löffel. Durch seinen extra breiten Rand kann der Teller leichter festgehalten werden.

Unser Tipp: Wird der Teller zusammen mit einer Anti-Rutsch Unterlage (z.B. ab Seite 60) verwendet, rutscht er während der Mahlzeit nicht weg.

∅ 25 cm

212 g



1

Art.-Nr.

86466

**Wie benutze ich Alltagshilfen?**

Im Internet finden Sie viele informative Videos, die Ihnen den Gebrauch von Alltagshilfen zeigen.

Scannen Sie einfach diesen QR-Code mit Ihrem Smartphone oder Tablet und schauen Sie sich die Beispiele im Thomashilfen YouTube-Kanal an.



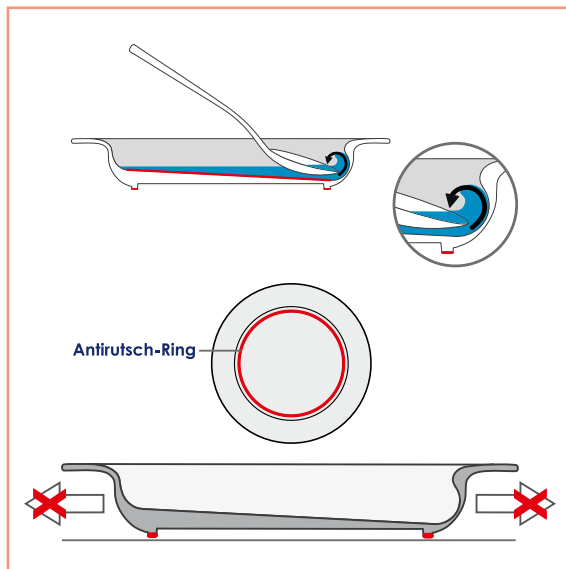

**Trotz Handicap selbstständig Essen:
Der Trick steckt im Tellerboden**

Schauen Sie sich den Film dazu im Thomashilfen YouTube-Kanal an. Scannen Sie einfach diesen QR-Code mit Ihrem Smartphone oder Tablet.



Teller mit Kipp-Trick

Der Teller mit Kipp-Trick hilft durch seinen vorgewölbten Rand, das Essen leichter auf die Gabel oder den Löffel zu bekommen. Hierzu wird das Essen einfach gegen den Rand geschoben. Der Innenboden des Tellers ist leicht schräg, sodass sich Flüssigkeiten wie Suppen an einer Seite des Tellers sammeln. Durch einen umlaufenden Silikonring im Boden ist der Teller zusätzlich gegen Verrutschen gesichert. Der Teller besteht aus langlebigem und bruchfestem Melamin.

I 40 mm max. 760 mm Ø 26 cm 495 g Melamin 1

Art.-Nr. 80544



Thermoteller

In diesen Thermo-Teller lässt sich heißes Wasser einfüllen. So bleiben warme Speisen länger warm. Die Einfüllöffnungen sind durch die farbigen Griffenlagen verdeckt. Sie helfen auch, dass der Teller besser gehalten werden kann. Ein umlaufender Silikonring am Boden des Tellers sichert ihn gegen Verrutschen. Der Teller kann auch mit sehr kaltem Wasser gefüllt werden, um Speisen zu kühlen.

I 42 mm Ø 25,5 cm 212 g Melamin 1

Thermoteller, brombeer 80542
Thermoteller, grün 80543



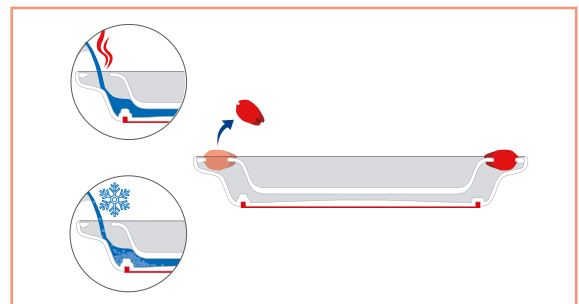

Thermoschale

Diese Thermoschale hält mit einem einfachen Trick das Essen deutlich länger warm und lecker. Das freut besonders Kinder, aber auch alle, die aufgrund eines Handicaps etwas langsamer essen. Rutschfeste Griffkissen sorgen dabei nicht nur für einen sicheren Griff, sie verstecken auch wunderbar die Öffnungen für die Thermofunktion. Ein Antirutsch-Ring sorgt zudem für einen festen Stand. Die Thermoschalen sind optisch so gestaltet, dass sie von außen nicht als Esshilfen zu erkennen sind und jeder davon Essen kann – auch diejenigen, die nicht auf die Thermofunktion angewiesen sind. Die Schale besteht aus langlebigem und bruchfestem Melamin.

Unser Tipp für den Sommer: Wer Appetit auf eine Kugel Eis in der Sonne oder einen frischen Obstsalat hat, kann die Thermoschale natürlich auch mit kaltem Wasser, Eiswasser oder auch crushed ice füllen, um die Speisen länger köstlich kühl zu halten.

I 63,5 mm 300 ml 19 cm 224,5 g 1

Thermoschale, Motiv Clownfisch
Thermoschale, Motiv Trinken

80625
80626

**Für alle Langsamesser:
Leckeres Essen in Ruhe geniessen**

Schauen Sie sich den Film dazu im Thomashilfen YouTube-Kanal an. Scannen Sie einfach diesen QR-Code mit Ihrem Smartphone oder Tablet.



You Tube

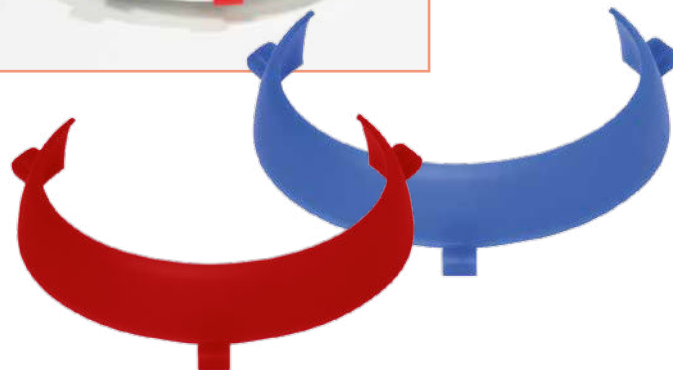

Tellerranderhöhung

Diese Tellerranderhöhung aus Polyethylen eignet sich besonders gut für kleinere Teller.

HMV-Nr. 02.40.02.4002

Ø Teller bis 20 cm

46 g



1

Art.-Nr. 80218

Tellerranderhöhung

Diese bunten Tellerranderhöhungen sind leicht am Teller zu befestigen. Dank der leuchtenden Farben ist der Tellerrand gut zu sehen und erleichtert Kindern und Erwachsenen das selbstständige Essen.

Ø Teller 20 bis 27 cm

1

Tellerranderhöhung, rot
Tellerranderhöhung, blau

80201

80202



Tellerrand

Ein aus Kunststoff gefertigter Schutz mit drei Klammern, die den äußeren Rand des Tellers fest umschließen. Der Tellerrand bildet so eine Barriere, mit deren Hilfe das Essen auf den Löffel geschoben werden kann.

HMV-Nr. 02.40.02.4001

Ø Teller bis 26 cm

50 g

1

Art.-Nr. 80219



Wie benutze ich Alltagshilfen?

Im Internet finden Sie viele informative Videos, die Ihnen den Gebrauch von Alltagshilfen zeigen.

Scannen Sie einfach diesen QR-Code mit Ihrem Smartphone oder Tablet und schauen Sie sich die Beispiele im Thomashilfen YouTube-Kanal an.





Alzheimer und die Kraft von Rot

40% der Menschen mit Alzheimer leiden unter Gewichtsverlust. Es gibt verschiedene Ursachen, warum das so ist. Selbstständiges Essen wird immer schwieriger für sie, denn sie sind während der Mahlzeiten häufig schnell abgelenkt und unruhig. Dadurch wird zu wenig gegessen. Außerdem fällt ihnen die Unterscheidung verschiedener Farben sehr schwer. Bei gut 60% aller Alzheimer-Patienten ist eine Abnahme dieser Fähigkeit zu beobachten. Rund die Hälfte wird dadurch im alltäglichen Leben eingeschränkt.

Es ist wissenschaftlich untersucht und belegt, dass Menschen sensibel auf kräftige Farben, besonders die Farbe Rot, reagieren. Weitere Untersuchungen haben gezeigt, dass an Alzheimer Erkrankte zu 25% mehr essen und zu 84% mehr trinken, wenn das Geschirr in einem leuchtenden Rotton gefärbt ist. Durch die gelbe Anti-Rutsch Matte als Unterlage wird dieser Effekt noch verstärkt.

Thomashilfen hat speziell für Menschen mit Alzheimer dieses Geschirrset zusammengestellt.

KÜCHE & ESSEN



Alzheimer-Set

Alzheimer-Set









Das Alzheimer-Set besteht aus einem rutschfesten, roten Teller mit erhöhtem Innenrand, einem roten Eierbecher mit Saugnapf, einem roten Becher mit Trinktülle, einem roten Besteckset und einer gelben Anti-Rutsch Unterlage (40 x 30 cm).

 432 g



Art.-Nr.

86491

	 max.			
Eierbecher		5 cm	47 g	
Becher	250 ml	6 cm	39 g	
Teller		23,5 cm	179 g	
Besteckset			90 g	
Anti-Rutsch Unterlage			77 g	





Latz Navara

Mit diesem Latz bleibt die Kleidung beim Essen sauber. Durch den praktischen Verschluss auf der Rückseite ist der Latz für alle Personen geeignet.

☐ 90 x 45 cm  bis 95°C



Art.-Nr. 86489



Ruhen & Schlafen in der Pflege

Schlaf & Ernährung – Lektion 2

Jetzt statt 14,95 EUR hier kostenlos zum Lehrgang anmelden:
www.thomashilfen.de/306
Mehr erfahren: Seite 12



Wie benutze ich Alltagshilfen?

Im Internet finden Sie viele informative Videos, die Ihnen den Gebrauch von Alltagshilfen zeigen.

Scannen Sie einfach diesen QR-Code mit Ihrem Smartphone oder Tablet und schauen Sie sich die Beispiele im Thomashilfen YouTube-Kanal an.



Latzhalter

Mit diesem Latzhalter kann der Latz in Position gehalten werden. Die beiden Klammern aus rostfreiem Edelstahl sind mit einer Nylonkordel verbunden.

 15 cm



Art.-Nr. 86490



LaLatz

LaLatz ist Lätzchen und Tischset in Einem, mit dem Kinder selbstständig und mit Spaß Essen lernen können. Das große, weiche Lätzchen ist ergonomisch auf Kinder abgestimmt und liegt durch das weiche Lycra-Band am Halsausschnitt angenehm auf der Haut. Bei der Benutzung bildet LaLatz eine Auffangrinne zwischen Brustbereich und Tischaufgabe, so bleiben Kleidung, Boden und Tisch sauber. Kleine und große Kleckereien können schnell und problemlos vom Lätzchen gewischt werden, auch Maschinenwäsche ist möglich. Die Anti-Rutsch Beschichtung verhindert ein Hin- und Herrutschen auf dem Tisch, Teller und Schälchen werden einfach auf den weißen Orientierungspunkt gestellt. Durch den praktischen Magnetverschluss können größere Kinder das Lätzchen leicht selbst an- und ablegen.

Größe S: Kinder zwischen 10 Monate und ca. 2 Jahre

Größe M: Kinder ab 2 Jahre bis ca. 5 Jahre

62 x 40 x 25 mm 8 cm (S) / 9 cm (M) 113 g bis 40°C PUR 1

LaLatz Gr. S, blau	80598
LaLatz Gr. S, rot	80599
LaLatz Gr. M, blau	80596
LaLatz Gr. M, rot	80597

Selber essen, sauber bleiben –
Ohne Stress und mit viel Spaß



Scannen Sie einfach diesen QR-Code mit Ihrem Smartphone oder Tablet und schauen Sie sich den Film dazu im Thomashilfen YouTube-Kanal an.





Trinken

Für die meisten Menschen ist das Trinken so lange selbstverständlich, bis sie z.B. durch eine Operation, einen Unfall oder auch altersbedingt in ihren Bewegungen eingeschränkt werden.

Beim Trinken werden Kopf oder Hals nach hinten gebeugt und das ist dann oft nicht mehr möglich. Aus einem Becher mit Nasenausschnitt kann mit nur minimaler Anspannung in Schultern, Nacken und Kopf getrunken werden. Besonders Menschen, die eine Halskrause tragen, kann ein solcher Becher das Trinken erleichtern.

Auch für Menschen, die längere Zeit oder dauerhaft im Bett liegen und in dieser liegenden Position trinken müssen, gibt es die passenden Trinkbecher.

Die meisten Becher haben zwei Griffe, damit sie gut festgehalten werden können. Es gibt aber auch Becher, die aufgrund ihrer Form ein besseres Festhalten ermöglichen. So sorgen die tiefen Rillen im Rillenbecher dafür, dass er gut in den Händen gehalten werden und nicht wegrutschen kann. Es gibt für viele Becher passende Handgriffe, die zusätzlich angebracht werden können und ein noch besseres Festhalten ermöglichen.

Becher mit Trinkaufsatz helfen, in kleinen Schlucken zu trinken, ohne dass der Inhalt des Bechers verschüttet wird. Thomashilfen bietet mehrere Trinkaufsätze mit unterschiedlichen Öffnungen an. Je kleiner z.B. die Öffnung ist, desto einfacher werden die Dosierung und das Trinken.

Auch spezielle Trinkhalme mit Rücklauf-Stopp helfen beim Trinken. Der Rücklauf-Stopp verhindert ein Zurückfließen der Flüssigkeit und das Trinken ist damit nicht mehr so anstrengend. Werden Trinkhalme zusätzlich mit einem Trinkhalm-Halter am Becher befestigt, wird das Trinken noch mehr erleichtert.

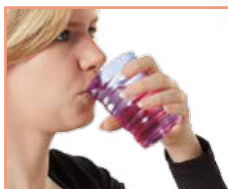

Becher Sure-Grip

Die ergonomische Form dieses Bechers erleichtert das Festhalten. Durch die tiefen Rillen liegt der Becher komfortabel in der Hand und kann nicht weggleiten. Geeignet für heiße und kalte Getränke.

 max. 200 ml  58 g     1

Becher SureGrip, grau	86492
Becher SureGrip, transparent	86493
Becher SureGrip, pink	86494
Becher SureGrip, blau	86495
Becher SureGrip, orange	86496
Becher SureGrip, lila	86497
Becher SureGrip, grün	86498
Becher SureGrip, gelb	86499



Handgriff Sure-Grip

Mit diesem Handgriff für die Sure-Grip Becher wird das Festhalten der Becher zusätzlich erleichtert. Der Handgriff kann einfach am Becher befestigt werden.







 60 mm  19 g  bis 98°C    1

Art.-Nr. 86503



Deckel mit Öffnung

Dieser Deckel wurde speziell für den Sure-Grip Becher entwickelt. Der Deckel mit kleiner Öffnung verhindert das Auslaufen des Inhaltes, falls der Becher umkippt oder schief gehalten wird. Die kleine Tülle ist für flüssige Inhalte, wie Tee, Kaffee oder Saft, die große Tülle ist für dickflüssige Inhalte, wie Trinkjoghurt oder Suppen.





 Trinköffnung: 6,5 mm (klein) / 14 mm (groß)  11 g     1

Deckel mit Öffnung, klein	86500
Deckel mit Öffnung, groß	86501



Deckel Temp

Dieser Deckel wurde speziell für den Sure-Grip Becher entworfen. Er verhindert das Auslaufen des Inhaltes, falls der Becher umkippt oder schief gehalten wird. Daher eignet sich diese Becher-Deckel-Kombination besonders für den liegenden Gebrauch. Die Farbe des Deckels verändert sich, sobald die Temperatur des Becherinhaltes über 38°C liegt.

 Trinköffnung: 6,5 mm  19 g     1

Art.-Nr. 86502

Becher



A

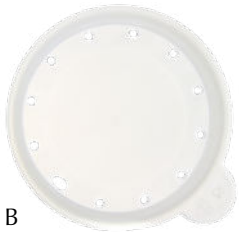

B



C

Pflegebecher

Dieser funktionelle Pflegebecher ist in sieben transparenten Trendfarben lieferbar.

Die angebrachte Skalierung ermöglicht eine optimale Dosierung und Inhaltskontrolle. Eine partielle Außenstruktur gewährleistet stets einen sicheren Zugriff. Für diesen Pflegebecher stehen drei Trinkaufsätze je nach Bedarf zur Auswahl. Die Becher sind sterilisierbar.



Trinkaufsatz mit kleiner Öffnung



Trinkaufsatz mit großer Öffnung

Trinkaufsätze

Für die Pflege- und Thermobecher stehen je nach Bedarf fünf Trinkaufsätze in verschiedenen Farben und mit verschiedenen Funktionen zur Auswahl. Mit kleiner Öffnung für Tee, Kaffee oder Saft, mit großer Öffnung für breiige Speisen. Der tropffreie Trinkaufsatz verhindert das Auslaufen von Flüssigkeiten und verschließt automatisch die Öffnung, wenn nicht getrunken wird. Diese Trinkaufsätze verfügen über einen ergonomisch geformten extra langen Trinkschnabel.

Der intuitive und der diskrete Trinkaufsatz sind unauffällig, da sie im Becher "verschwinden". In die zusätzliche Öffnung kann ein Strohhalm eingeklemmt werden. **intuitiv:** Es kann von allen Seiten getrunken werden. **diskret:** Es kann nur von einer Seite getrunken werden. Alle Trinkaufsätze sind sterilisierbar.

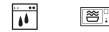

Trinkaufsätze mit Öffnung (klein, groß)

s. Tabelle unten

A Trinkaufsatz, tropffrei	80580
B Trinkaufsatz, intuitiv	80546
C Trinkaufsatz, diskret	80545

I 10 cm max. 250 ml Ø 73 mm 30 g PP 1

Pflegebecher	Trinkaufsatz kleine Öffnung	Trinkaufsatz große Öffnung	
Pflegebecher, orange	80550	80560	80570
Pflegebecher, blau	80551	80561	80571
Pflegebecher, transparent	80552	80562	80572
Pflegebecher, grün	80553	80563	80573
Pflegebecher, rot	80554	80564	80574
Pflegebecher, gelb	80555	80565	80575
Pflegebecher, türkis	80556	80566	80576



Safe Sip

KÜCHE & ESSEN

Becher

Nie mehr verschüttete Getränke –
So schnell und einfach geht's

Schauen Sie sich den Film dazu im
Thomashilfen YouTube-Kanal an.
Scannen Sie einfach diesen QR-Code
mit Ihrem Smartphone oder Tablet.



YouTube



SafeSip Getränkeabdeckung

Nie mehr verschüttete Getränke! Die Getränkeabdeckung ist die ideale Lösung, um Gläser, Becher und Tassen ganz schnell und einfach auslaufsicher zu machen. Sie wird einfach über das Trinkgefäß gestülpt und dann kann ein Trinkhalm durch eine der Öffnungen geschoben werden. Mit SafeSip kann nichts verschüttet werden – auch nicht beim Umfallen des Trinkgefäßes. SafeSip kann auch mit zitternden Händen oder zum Trinken im Liegen verwendet werden. (Trinkhalme nicht im Lieferumfang enthalten.)

- i** für Trinkgefäße mit Durchmesser von 60 bis 95 mm
- i** zum Trinken einfach Strohhalm in eine der Öffnungen stecken
- i** schützt vor Insekten, Staub und Schmutz
- i** spülmaschinen-, mikrowellen- und gefriergeeignet



8,5 x 7 x 4,5 cm

11 g



2



SafeSip Getränkeabdeckung, blau	805791
SafeSip Getränkeabdeckung, klar	805792
SafeSip Getränkeabdeckung, rot	805794
SafeSip Getränkeabdeckung, grün	805796
SafeSip Getränkeabdeckung, pink	805797
SafeSip Getränkeabdeckung, weinrot	805798
SafeSip Getränkeabdeckung, gelb	805799



Becher Knick

Der Trinkaufsatz des Bechers Knick ist verstellbar. Dadurch kann der Becher im Sitzen und Liegen genutzt werden. Ist der Aufsatz in aufrechter Position, kann der Becher gut im Sitzen verwendet werden. Wird der Aufsatz schräg geknickt, kann auch im Liegen getrunken werden. Der kleine Trinkaufsatz eignet sich für Dünflüssiges wie Kaffee, Tee oder Erfrischungsgetränke. Der große Trinkaufsatz ist für dickflüssige Inhalte, wie z.B. Trinkjoghurt. Wird das Luftloch im Deckel mit dem Finger teilweise oder komplett abgedeckt, kann die Flüssigkeitsmenge reguliert werden. Je mehr das Luftloch abgedeckt wird, desto geringer ist die Flüssigkeitsmenge, die der Benutzer trinken kann. Mit Hilfe der Skala ist die Flüssigkeitsmenge exakt messbar.

Ⓢ 4 mm (klein) / 8 mm (groß) max. 200 ml 28 g bis 135°C 1

Becher Knick, klein Ø 4 mm Öffnung

86505

Becher Knick, groß Ø 8 mm Öffnung

86506



Becherhalter Doppelgriff

Durch das Abstellen eines Bechers in diesem Becherhalter bekommt der Becher Stabilität und kann nicht mehr wegrutschen oder umkippen. Der Halter kann leicht wieder vom Becher entfernt werden. Mit den zwei großen Handgriffen fällt es leichter, den Becher in einer angenehmen Trinkposition zu halten. Passend z.B. für Becher mit Trinkaufsätzen, transparent, Art.-Nr. 86460

∅ 5,8 cm 55 g 1

Art.-Nr.

86461



Becher mit Trinkaufsätzen, transparent

Im Lieferumfang des Bechers sind zwei Trinkaufsätze enthalten. Der Deckel mit der kleinen Öffnung eignet sich für flüssige Getränke, der Deckel mit der großen Öffnung eignet sich für dickflüssige Nahrung und Getränke.

max. 250 ml 50 g 1+2

Art.-Nr.

86460

**Becher Novo**

Der Becher ermöglicht das Trinken in liegender Position, ohne dabei den Kopf anheben zu müssen. Die Flüssigkeitsmenge kann durch Saugen am Mundstück dosiert werden. Geeignet für heiße und kalte Getränke.

max. 250 ml

36 g



transparent



1

Art.-Nr.

86507

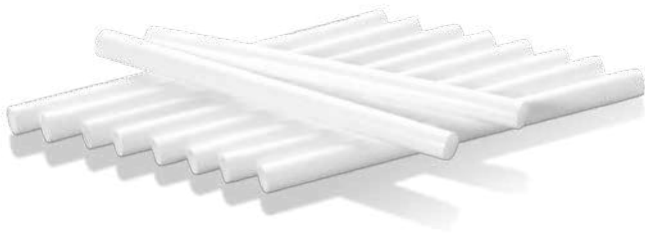
**Trinkhalm Dasia**

Diese kurzen, stabilen Trinkhalm lassen sich für heiße und kalte Getränke nutzen. Für Becher Novo

93 mm

Ø 5 mm



10

Art.-Nr.

86509

**Becher Kennedy**

Mit seinem großen Handgriff kann dieser Becher leicht festgehalten werden. Der Deckel verhindert das Auslaufen von Flüssigkeiten, selbst wenn der Becher umkippt oder auf den Kopf gestellt wird. Es kann nur durch das Saugen am Trinkhalm getrunken werden. Ein Trinkhalm (Ø 7 mm) ist nicht im Lieferumfang enthalten. Durch Verwendung des Bechers wird das Selbstvertrauen des Nutzers gestärkt und selbstständiges Trinken gefördert. Der Becher eignet sich für heiße und kalte Getränke. Inkl. 1 Deckel

max. 207 ml

66 g



1

Art.-Nr.

86508

Becher Nosey

Der Becher mit Nasenausparung eignet sich besonders für Personen mit Problemen im Kopf- und Nackenbereich, z.B. bei Gelenkentzündungen oder bei einem Schleudert trauma. Der Becher wurde entworfen, um dem Benutzer das Trinken mit möglichst wenig Bewegung der Schulter und des Kopf- und Nackenbereichs zu ermöglichen. Auch geeignet für Träger einer Halskrause.



max. 240 ml 34 g 109°C 1

Becher Nosey, grün

86510



Becher HandyCup

Die schrägen Seiten des Bechers HandyCup erleichtern die Flüssigkeitszufuhr beim Trinken, sogar im Liegen. Der Kopf muss nicht weit nach hinten gebeugt werden, die Nase des Benutzers kommt mit dem Becherrand nicht in Berührung. Die Flüssigkeitsmenge kann von Nutzer selbst über das Mundstück gesteuert werden. Das transparente Material des Bechers zeigt den Inhalt besser an. Für heiße und kalte Flüssigkeiten. Der Becher wird mit Deckel geliefert.

max. 237 ml 5 mm (Trinköffnung) 141 g bis 65°C 1

Becher HandyCup, grün 86511
 Becher HandyCup, blau 86512
 Becher HandyCup, rot 86513

Becher HandyCup, transparent

Durch die spezielle Form muss der Becher zum Trinken nur geringfügig gekippt werden. Besonders wichtig für bewegungseingeschränkte Personen. Die Füllmenge kann über eine praktische ml-Anzeige am Becher abgelesen werden. Für heiße und kalte Flüssigkeiten. Der Becher wird mit Deckel geliefert.

max. 237 ml 5 mm (Trinköffnung) 141 g bis 65°C 1



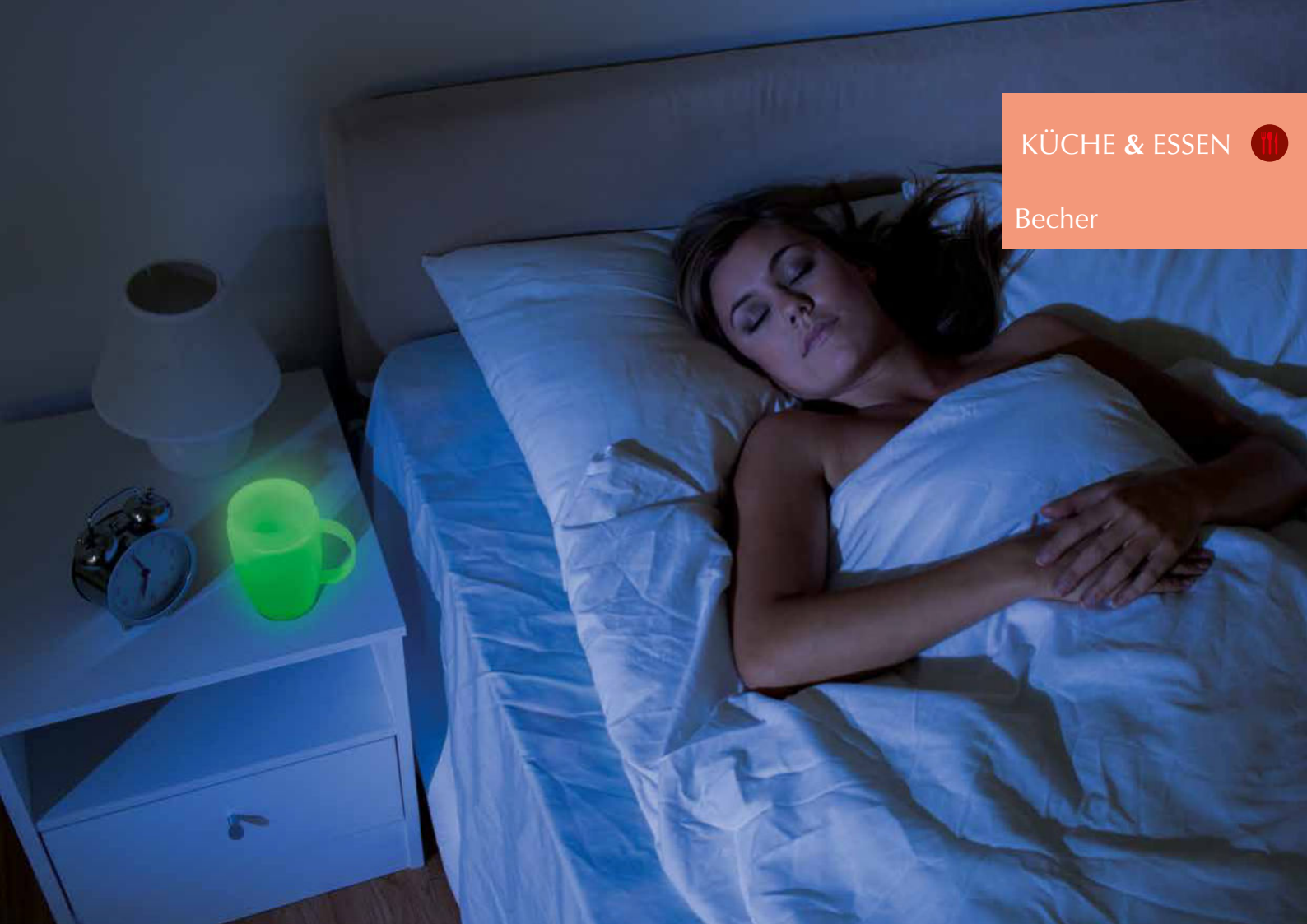

Art.-Nr.

86514



Thermobecher Glühwürmchen

Dieser Becher leuchtet nach kurzer Zeit an einer Lichtquelle selbstständig nach – ideal, um in dunklen Räumen sicher zuzugreifen. Der ergonomisch geformte, extragroße Henkel lässt sich dabei gut mit der Hand fassen. Zusätzlich hält der Becher durch seine Thermofunktion heiße Flüssigkeiten länger warm und kalte Flüssigkeiten länger kühl.

I 108,5 mm  80,5 mm  320 ml  155 g    1

Art.-Nr.

80057

Ruhen & Schlafen in der Pflege

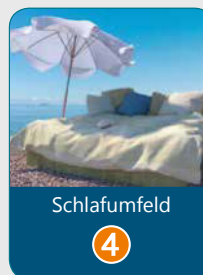

Schlafumfeld

4

Schlafumfeld – Lektion 4

Jetzt statt 14,95 EUR hier kostenlos zum Lehrgang anmelden:

www.thomashilfen.de/292

Mehr erfahren: Seite 12



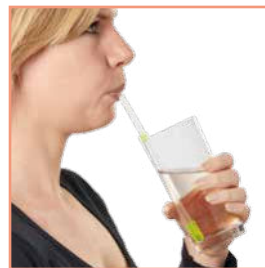

Trinkalmhalter

Für alle, die nicht selbstständig aus einem Glas trinken können oder Probleme beim Festhalten eines Trinkhalmes haben, kann der Trinkalmhalter eine Lösung sein. Um die Flüssigkeitsaufnahme zu erleichtern, wird der Halter einfach am Rand eines Glases oder Bechers befestigt und der Trinkalm dann in den Halter geklemmt.

Ø 6 mm 1,5 g bis 98°C 5

Art.-Nr. 86483

Trinkhalme One Way

Die Trinkhalme haben ein praktisches Ein-Weg-Ventil. Wenn Flüssigkeit im Trinkalm ist, läuft sie nicht mehr zurück in den Becher. Das erleichtert das Trinken und verhindert außerdem, dass beim Trinken zu viel Luft mitgeschluckt wird. Die Trinkhalme sind mit einem Clip versehen und können an einem Glas oder Becher befestigt werden.

↑ 17/25 cm Ø 4/6 mm 2

Art.-Nr. 86515

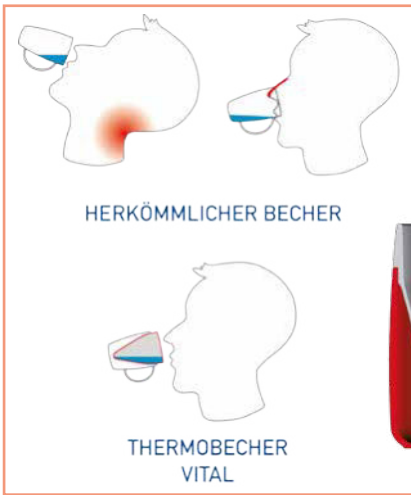

Querschnitt
des Thermobechers



Becher mit Trink-Trick

Der Becher mit Trink-Trick hat einen speziellen konischen Innenraum, dadurch ist es beim Trinken nicht notwendig, den Kopf oder Nacken zu beugen. Zusätzlich bietet der Becher eine Thermo-Funktion, damit warme Getränke warm und kalte Getränke kalt bleiben. Der verbreiterte Griff ermöglicht eine bessere Handhabung. Der Becher ist in den Farben grün/weiß und brombeer/weiß erhältlich.

Unser Tipp: Die Becher mit Trink-Trick können bei Bedarf mit den Trinkaufsätzen (siehe Seite 84) kombiniert werden.

I 108,5 mm Ø 80,5 mm max. 200 ml 145 g PP 1

Becher mit Trink-Trick, brombeer	80540
Becher mit Trink-Trick, grün	80541

**Selbstständig Trinken trotz Handicap:
Dieser Becher hat ein geheimes
Innenleben**



Schauen Sie sich den Film dazu im Thomashilfen YouTube-Kanal an. Scannen Sie einfach diesen QR-Code mit Ihrem Smartphone oder Tablet.



Becher mit Antirutsch-Skala

Diese Becher mit Antirutsch-Skala verbinden modernes, farbenfrohes Design mit intelligenter Funktionalität. Das aus einem speziellen Material mit Antirutsch-Haftung gefertigte Dekor bietet auch bei feuchten oder zitterigen Händen optimale und fühlbar angenehme Griffigkeit. Zusätzlich dient das bunte Dekor der schnellen und einfachen Übersicht, da die Flüssigkeitsmenge im Becher bequem abgelesen werden kann. (Die angegebene Füllmenge ist in der Mitte des jeweiligen Kreises erreicht.) Diese Inhaltskontrolle auf einen Blick erleichtert Betreuern und Pflegepersonal die Arbeit.

Unser Tipp: Passende Deckel finden Sie auf Seite 84.

I 100 mm Ø 71 mm max. 250 ml 42 g PP/TPE 1

Becher mit Antirutsch-Skala, blau-transparent / gelb	80621
Becher mit Antirutsch-Skala, grün-transparent / gelb	80622
Becher mit Antirutsch-Skala, natur-transparent / rot	80623
Becher mit Antirutsch-Skala, orange-transparent / rot	80624



HERKÖMMLICHER BECHER

BECHER SKALA

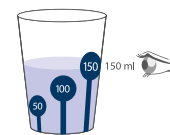

Schnelle
INHALTSKONTROLLE





Beispiele: Alltagshilfen für die Inklusion



Essbesteck z.B. ab Seite 69



Schreibhilfen ab Seite 110



Greifhilfen "Active Hands" ab Seite 104

Inklusion – Das Recht auf Teilhabe

Es ist normal, verschieden zu sein

In einer inklusiven Gesellschaft ist Vielfalt willkommen. Keiner wird aufgrund einer Behinderung, Krankheit oder sonstiger individueller Merkmale ausgegrenzt. Inklusion ist gelungen, wenn jeder Mensch überall dabei sein kann – in der Schule, am Arbeitsplatz, am Wohnort, in der Freizeit.

Hilfsmittel

Für einen selbstständigen Alltag sind Hilfsmittel wie z.B. abgewinkeltes Essbesteck mit Moosgummigriffen, Stiftverdicker oder Greifhilfen wichtige Begleiter. Diese Alltagshilfen unterstützen bei der aktiven Teilhabe am Leben und stärken das Selbstvertrauen in die eigenen Fähigkeiten schon von Kindheit an.

Ratgeber für Schulen

Speziell zu den Themen "Reha-Hilfsmittel" und "Schulstühle" hat Thomashilfen Ratgeber entwickelt, denn den Inklusionsanspruch in Regelschulen umzusetzen, ist eine große Herausforderung.

Wo bisher Spezialisten für die individuelle Beschulung einzelner Kinder mit Behinderung verantwortlich waren, müssen heute Lehrer von Regelschulen vor allem den Bildungsauftrag für die inklusive Klasse erfüllen. Dadurch verändert sich die individuelle Hilfsmittelversorgung. Einfaches Handling, Integration in die Klassengemeinschaft oder auch Platzbedarf sind wichtige Rahmenbedingungen für die Beschaffung von Hilfsmitteln.

Ratgeber anfordern:
www.thomashilfen.de/211
☎ 04761 8860





Eiscreme- halter



Eiscremehalter

Dieser pfliffige Eiscremehalter ist für alle Kinder (und Erwachsenen) gedacht, die Eiscreme lieben. Nie mehr klebrige Finger oder Kleidung voller Eisflecken! Der Eiscremehalter ist ein praktischer Helfer, um Eiscreme in Waffeltüten oder am Stiel ohne Kleckern festzuhalten. Erhältlich in rot, gelb, blau und grün

I 12,5 cm 336 g bis 70°C



Art.-Nr.

86485



Eis schleckten ohne Kleckerflecken

Für alle inklusiven Kindergärten, Schulen oder Tagesstätten: Ihnen gefällt unser Eiscreme-Halter? Fordern Sie einfach einige für Ihre Einrichtung an – solange der Vorrat reicht – und schicken uns Ihre Fotos & Videos. www.thomashilfen.de/eiscremehalter

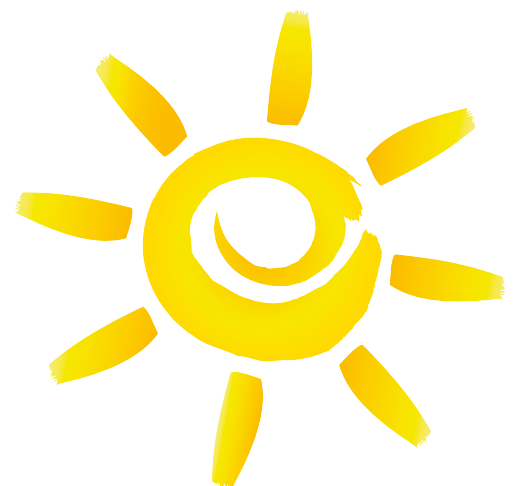



HAUSHALT & ALLTAG

Möbelerhöhung, klein

Mit der Möbelerhöhung können die Sitz- und Liegeflächen von Möbeln wie z.B. Sesseln oder Betten erhöht werden, damit das Ein- und Aussteigen einfacher ist. Die stabilen Erhebungsblöcke mit der rutschfesten Oberfläche werden einfach unter die Füße (max. 10 x 10 cm) des Möbelstücks gestellt. Die kleinen Möbelerhöhungen vergrößern die Höhe des Möbelstück um 7 cm. Lieferung als 4er Satz.

15,5 x 15,5 x 10 cm max 4 x 115 kg 178 g 4

Art.-Nr. 86403



Möbelerhöhung, groß

Mit der Möbelerhöhung können die Sitz- und Liegeflächen von Möbeln wie z.B. Sesseln oder Betten erhöht werden, damit das Ein- und Aussteigen einfacher ist. Die stabilen Erhebungsblöcke mit der rutschfesten Oberfläche werden einfach unter die Füße (max. 10 x 10 cm) des Möbelstücks gestellt. Die großen Möbelerhöhungen vergrößern die Höhe des Möbelstück um 22 cm. Lieferung als 4er Satz.

22 x 22 x 25,5 cm max 4 x 115 kg 525 g 4

Art.-Nr. 86404



Wie benutze ich Alltagshilfen?

Im Internet finden Sie viele informative Videos, die Ihnen den Gebrauch von Alltagshilfen zeigen.

Scannen Sie einfach diesen QR-Code mit Ihrem Smartphone oder Tablet und schauen Sie sich die Beispiele im Thomashilfen YouTube-Kanal an.



YouTube



HAUSHALT & ALLTAG

Greifhilfen



Universalgriff

Der Universalgriff findet im gesamten Haushalt Verwendung und eignet sich hervorragend zum Öffnen und Bedienen verschiedenster Gegenstände. Z.B. Schalter am Ofen, Wasserhähne oder Schränke. Für Personen mit geschwächter Handfunktion, z.B. bei Arthritis, ist dies eine große Erleichterung. Wird der Universalgriff auf einem Griff gesetzt, umschließt er diesen mit den federnden Stiften und sorgt für sicheren Halt und müheloses Öffnen. Die T-Form des Handgriffs erleichtert den Gebrauch. Für Drehknöpfe und Griffe bis zu einem Durchmesser von 3,2 cm.

10 x 5,5 x 9,5 cm 121 g



Art.-Nr. 86444



Schlüsselgriff

Der Schlüsselhalter mit dem verdickten Griff eignet sich besonders für Personen, die kleine, dünne Schlüssel nicht gut in der Hand halten können oder die eine eingeschränkte Handfunktion haben, z.B. bei Arthritis oder Rheuma. Durch den großen Griff des Schlüsselhalters können Schlüssel nun leichter gehalten und im Schloss umgedreht werden. Geeignet für einen oder mehrere (maximal drei) Schlüssel mit einer runden Öffnung. Die Schlüssel können eingeklappt werden. Lieferung ohne Schlüssel

12 cm 53 g

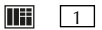

Art.-Nr. 86440



Nadeleinfädler

Mit dem Nadeleinfädler kann ein Faden schnell und einfach durch ein Nadelöhr geführt werden.

7,5 x 5,5 x 6 cm



Art.-Nr. 86445

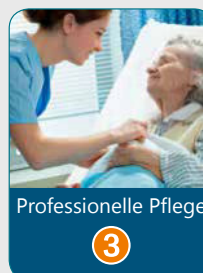

Ruhen & Schlafen in der Pflege

Professionelle Pflege – Lektion 3

Jetzt statt 14,95 EUR hier kostenlos zum Lehrgang anmelden:

www.thomashilfen.de/302

Mehr erfahren: Seite 12





Dekubitus – Hilfreiche Tipps für zuhause gegen gefährliches Wundliegen

Ein Druckgeschwür (Dekubitus) kann schnell entstehen

Zuerst rötet sich die Haut, dann entstehen Schäden an der Haut und am Gewebe, die sich bis auf den Knochen „fressen“ können: Druckgeschwüre entstehen vor allem durch langes Liegen, ihre Behandlung ist schwierig und dauert lange. Besser ist es, den Druckgeschwüren vorzubeugen.

Wer ist gefährdet?

Dekubitus trifft nicht nur alte und immobile Menschen. Viele zusätzliche Faktoren steigern das Risiko, dass sich ein Druckgeschwür bildet. Das gilt vor allem für Krankheiten, die die Mobilität beeinträchtigen, die den Stoffwechsel negativ beeinflussen oder die zu schlechter Durchblutung führen. Z.B. Muskel- und Nervenkrankheiten, Diabetes, Rheuma, Arthrose, Übergewicht, spezielle Krebstherapien, Herzschwäche oder Lähmungen nach Schlaganfall.

Dekubitus-Therapie

Die Dekubitus-Behandlung richtet sich nach dem jeweiligen Stadium des Druckgeschwürs. Arzt und Pflegekräfte übernehmen die professionelle Dekubitusversorgung. Doch egal in welchem Stadium, an erster Stelle steht die umfangreiche Druckentlastung, z.B. mit speziellen Lagerungstechniken, Kissen und Keilen, die auch von pflegenden Angehörigen eingesetzt werden können.

Zusätzlich sollte der Patient so weit wie möglich mobilisiert, also bewegt werden, um z.B. die Blutzirkulation in der Haut anzuregen. Bei der Pflege von Bettlägrigen zu Hause sind spezielle Therapie-Matratzen mit Mikrostimulation sinnvoll, die die Eigenbewegung der Betroffenen fördern.

Vorbeugung ist der beste Schutz

Ein Dekubitus kann trotz bester Pflege nicht immer verhindert werden. Doch auch wenn die Vorbeugung oft nicht ganz einfach ist, können verschiedene Maßnahmen das Risiko verringern.

Praktische Hilfe und Tipps, z.B. zu Hautpflege, Lagerung, Ernährung, Hilfsmitteln oder Bewegungsförderung gibt der Ratgeber „Dekubitus – Ein drückendes Problem“.

Ratgeber anfordern:

www.thomashilfen.de/209

☎ 04761 8860

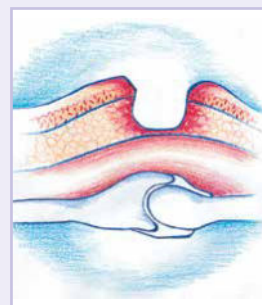
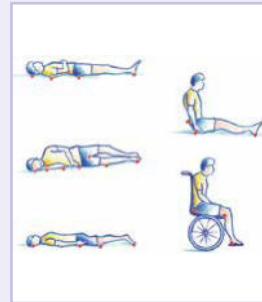
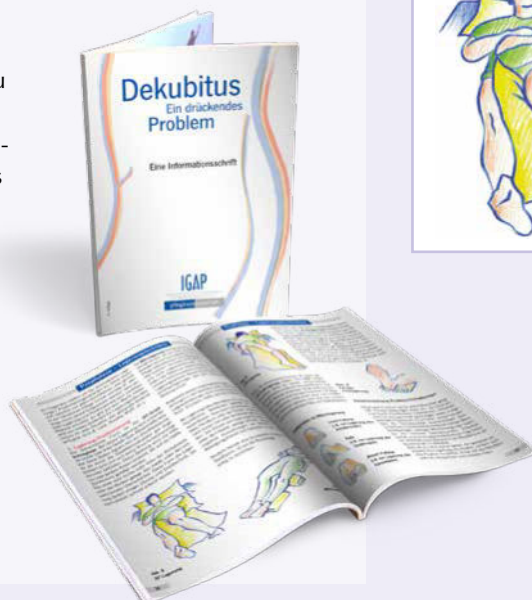

Wo entsteht ein Dekubitus?

Ein Dekubitus entsteht bevorzugt an Körperstellen, die sich durch Knochenvorsprünge und geringe Abpolsterung durch Muskel- und Fettgewebe auszeichnen.

Dekubitus-Stadien

Der Schweregrad eines Dekubitus richtet sich nach der Ausdehnung in die Tiefe des Gewebes. Es werden üblicherweise vier verschiedene Dekubitus-Stadien voneinander unterschieden.

Risikofaktoren

Neben Hautschäden müssen weitere Risikofaktoren bedacht werden, die die Entstehung und Entwicklung eines Dekubitus fördern. Z.B. Lagerung, Medikamente, Infektionen oder Ernährung.

Lagerungstechniken

Mit einfachen Handgriffen und z.B. Kissen und Handtüchern kann auch in der häuslichen Pflege gelagert werden. Verschiedene Techniken bieten individuelle Möglichkeiten für mehr Druckentlastung.

Viele weitere Informationen für Betroffene und pflegende Angehörige über Ursachen, Vorbeugung und Therapie des großen Pflegeproblems „Dekubitus“ lesen Sie im Ratgeber.



ARBEIT & FREIZEIT



ARBEIT
& FREIZEIT



Garten

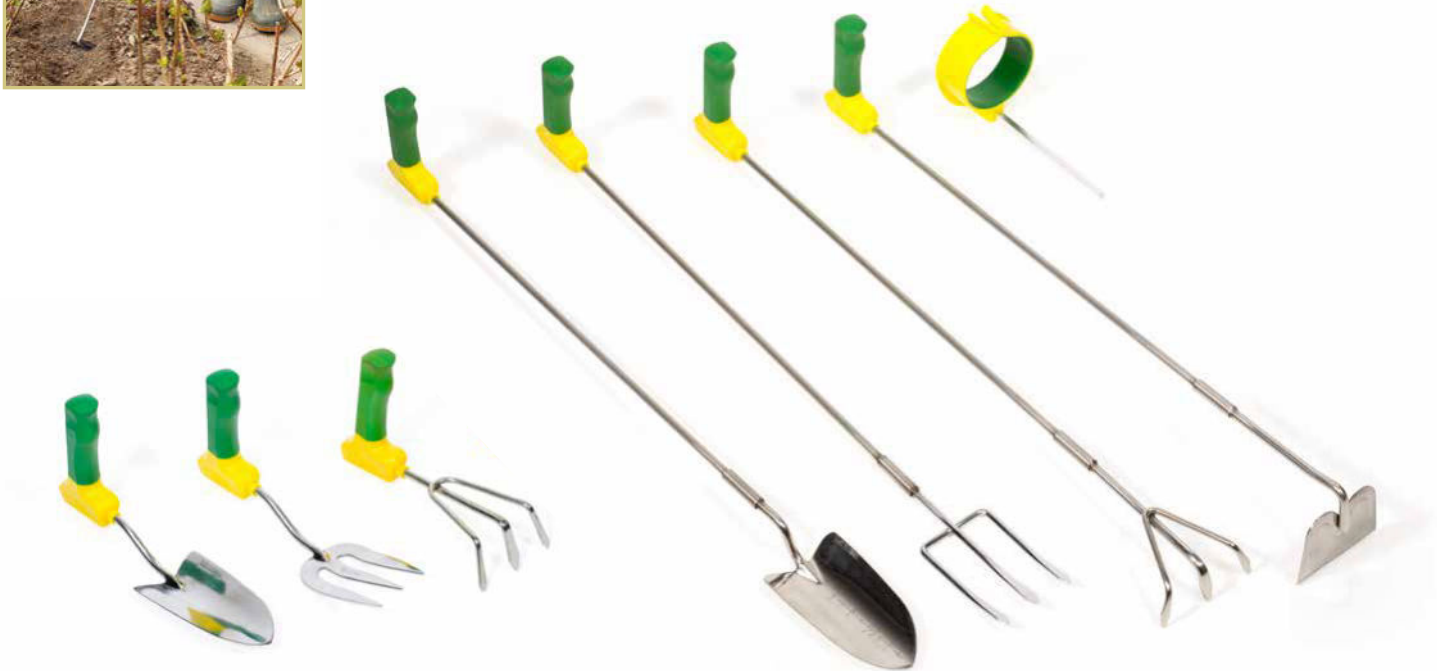

Ergonomische Gartengeräte

Diese Gartengeräte sind vor allem für Menschen gedacht, die im Rollstuhl sitzen oder aus gesundheitlichen Gründen Schwierigkeiten beim Bücken haben, aber trotzdem nicht auf aktive Gartenarbeit verzichten möchten. Durch die ergonomische Form und den Easi-Grip Handgriff können die Gartengeräte mit weniger Kraftaufwand verwendet werden, als sonst für die Gartenarbeit nötig ist. Bei eingeschränkter Beweglichkeit der Hände oder des Handgelenks können alle Geräte mit der aufschiebbaren Armstütze kombiniert werden. Alle Metallteile bestehen aus Edelstahl, die anatomisch geformten Griffe aus rutschfestem, weichem und wasserbeständigem PVC Material.

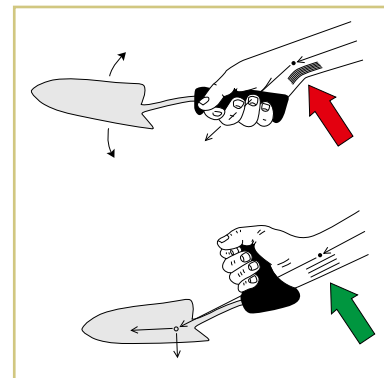

klein – Gartenschaufel / Gartengabel / Gartenkralle:

I 23 / 25 / 27 cm 275 / 280 / 280 g



groß – Gartenschaufel / Gartengabel / Gartenkralle / Gartenhacke / Armstütze:

I 81 / 87 / 79 / 79 / 22 cm 521 / 540 / 542 / 533 / 91 g



Gartenschaufel, klein	86590
Gartengabel, klein	86591
Gartenkralle, klein	86592
Gartenschaufel, groß	86596
Gartengabel, groß	86595
Gartenkralle, groß	86594
Gartenhacke, groß	86593
Armstütze	86597

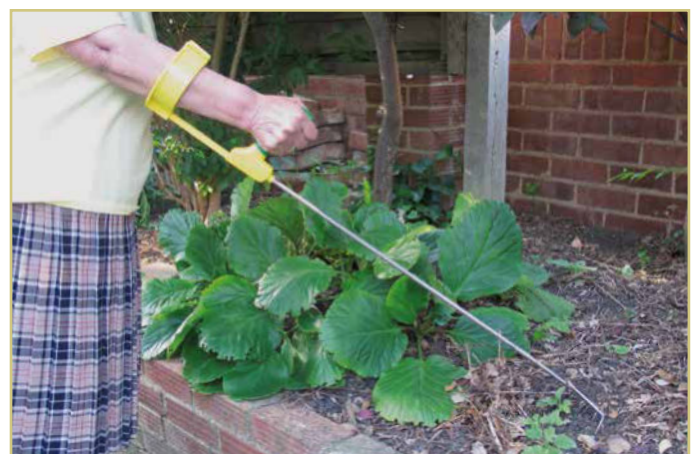



ARBEIT & FREIZEIT

Garten



Handgriff-D

Mit dem Handgriff-D können Haushalts- oder Gartengeräte mit langem Stiel leichter und sicherer genutzt werden. Die ergonomische Haltung wird gefördert, Hebelwirkung und Kraft verbessern sich, Rücken und Handgelenke sind entlastet. Rückenschmerzen, Ermüdung und andere Belastungsschmerzen und -verletzungen, die sonst durch einseitige Bewegungen entstehen, werden weniger. Der Handgriff kann leicht befestigt werden, z.B. an Staubsaugern, Besen, Schaufeln oder Rechen. Der Griff wird mittig am Stiel montiert, um die Hebelwirkung zu nutzen.

Ø für Stiele 19 - 44 mm

159 g



Art.-Nr.

86598



Gartensitz mit Rädern

Dieser Leichtgewichtthocker hat drei Funktionen: Er kann als Hocker für die Gartenarbeit benutzt werden, die Gartengeräte können darin untergebracht werden und er ist fahrbar. Ständiges mühsames Aufstehen bei der Gartenarbeit ist nicht länger nötig, um sich fortzubewegen.

58 x 33 x 32 mm

max 113 kg

4 kg



Art.-Nr.

86601



Handgriff-T

Mit dem Handgriff-T können Haushalts- oder Gartengeräte mit langem Stiel leichter und sicherer genutzt werden. Die ergonomische Haltung wird gefördert, Hebelwirkung und Kraft verbessern sich, Rücken und Handgelenke sind entlastet. Der Handgriff kann leicht befestigt werden, z.B. an Staubsaugern, Besen, Schaufeln oder Rechen. Die T-Griffe werden im rechten Winkel zum Stiel angebracht. Den ersten Griff oben am Stiel befestigen, den zweiten Griff in einer Höhe montieren, die für den jeweiligen Benutzer komfortabel ist.

Ø für Stiele 19 - 44 mm

86 g



Art.-Nr.

86599

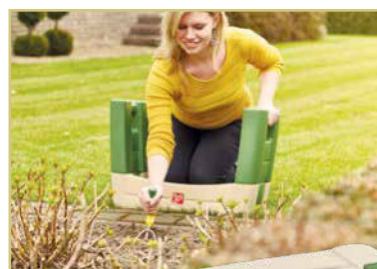

Gartensitz

Dieser leichte, tragbare Sitz hat eine Doppelfunktion: Er kann bei der Gartenarbeit nicht nur als Hocker, sondern auch als Kniebank verwendet werden. Er schützt bei knienden Tätigkeiten vor hartem Untergrund. Der Sitz ist mit Handgriffen ausgestattet, die den Benutzer beim Stehen oder Knien unterstützen.

50 x 27 x 32 mm

max 115 kg

2,3 kg



Art.-Nr.

86600



Scheren

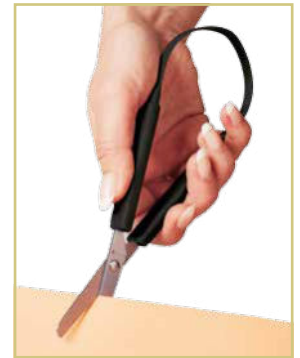
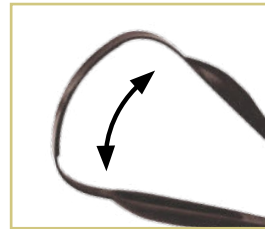

Selbstöffnende Schere

Diese Schere ist besonders leicht und angenehm im Gebrauch. Sie hat am Griff eine flexible Verbindung, sodass sich die Schere bei Gebrauch immer wieder selbstständig öffnet. So ist das Schneiden auch mit geringem Krafteinsatz möglich. Durch Druck mit Daumen und Fingern, oder durch Druck mit den Fingern und der Handfläche wird die Schere geöffnet. Beim Loslassen der Handgriffe nach dem Schneiden öffnen sich die Schere automatisch wieder.

19,5 cm 49 g Edelstahl (Klingen) 1

Art.-Nr. 86602

**Pfiffige Ein-Finger-Schneidehilfe:
Universell überall einsetzbar,
ohne Schnittverletzungen**

Schauen Sie sich den Film dazu im Thomashilfen YouTube-Kanal an. Scannen Sie einfach diesen QR-Code mit Ihrem Smartphone oder Tablet.



Nimble Ein-Finger-Öffner

Mit dem Nimble Ein-Finger-Öffner lassen sich Papier und Plastik, z.B. von Verpackungen, mit Leichtigkeit schneiden. Dank seines speziellen Klingendesigns kann es dabei jedoch nicht zu Schnittverletzungen kommen wie bei der Nutzung von Messern und Scheren. Die ultra-harte Zirkoniumkeramik Klinge ist schärfer als Stahl und rostet dabei nicht. Der Nimble Ein-Finger-Öffner ist in seinem leuchtenden Gelb gut sichtbar, er ist klein und handlich und damit ein ideales Werkzeug für zu Hause und unterwegs.

3,2 x 2,2 x 4 cm 6 g 1

Art.-Nr. 80630



Schneidematte für Nimble

Die Schneidmatte wird verwendet, um Oberflächen in der Küche und auf Möbeln kratzfrei zu halten. Denn der Nimble Ein-Finger-Öffner kann auf einigen Flächen einen Kratzer hinterlassen. Aber diese Schneidmatte kann viel mehr: Auf der rutschfesten Oberfläche der Matte bleiben Gegenstände sicher stehen und liegen. Außerdem eignet sie sich als Gefäßöffner, so können noch mehr Arten von Verpackungen geöffnet werden.

20 x 15 x 0,3 cm 80 g Silikongummi 1

Art.-Nr. 80635



ARBEIT & FREIZEIT

Active Hands



So finden Sie die richtige Größe:

A = Umfang schmalste Stelle Handgelenk

Kinder: 12 - 14 cm
Small: 13,5 - 15 cm
Standard: 14,5 - 18,5 cm
Large: 18 - 22 cm

B = Handansatz zur Mittelfingerspitze

Kinder: 12 - 14 cm
Small: 13,5 - 17,5 cm
Standard: 17,5 - 21 cm
Large: 19,5 - 28 cm

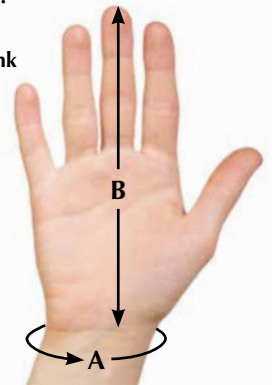

Active Hands Greifhilfe

Diese praktische Greifhilfe kann für eine Vielzahl von Aktivitäten genutzt werden, von der Gartenarbeit über Heimwerken bis hin zu sportlichen Aktivitäten. Auch ist sie eine große Hilfe z. B. beim Heben einer Hantel oder dem Halten eines Billiard Queues und für Kinder zum Festhalten von Fahrrad- oder Dreiradgriffen. Durch das Ziehen und Fixieren des Zuggurtes wird die Hand sanft in eine Fausthaltung gebracht, sodass Gegenstände gegriffen werden können. Der Gurt am Handgelenk ist individuell einstellbar, um Scheuern zu verhindern. Die Active Hands können ganz einfach in der Waschmaschine gereinigt werden. Die Greifhilfe ist in je einer Version für die rechte und die linke Hand erhältlich. Zusätzlich kann zwischen den Größen klein, standard und groß gewählt werden. Farben: schwarz & pink

□ 18 x 10,5 cm / 19,5 x 11 cm 📏 120 / 132 g 🧺 1

Active Hands Greifhilfe, Standard, links, schwarz	81201
Active Hands Greifhilfe, Standard, rechts, schwarz	81202
Active Hands Greifhilfe, Standard, links, pink	81203
Active Hands Greifhilfe, Standard, rechts, pink	81204
Active Hands Greifhilfe, small, links, schwarz	81205
Active Hands Greifhilfe, small, rechts, schwarz	81206
Active Hands Greifhilfe, small, links, pink	81207
Active Hands Greifhilfe, small, rechts, pink	81208
Active Hands Greifhilfe, large, links, schwarz	81209
Active Hands Greifhilfe, large, rechts, schwarz	81210

Active Hands Greifhilfe für Kinder

Identisches Prinzip wie die Greifhilfen für Erwachsene, aber gedacht für kleine Kinder (unter ca. 5 Jahren). Zusätzlich verläuft der Zuggurt an der Oberseite, sodass die Greifhilfe gut von Eltern oder Betreuern geschlossen werden kann. Dieses Hilfsmittel kann für Kinder mit verschiedensten Behinderungen eingesetzt werden, um ihnen das Greifen von Gegenständen, wie Dreiradlenkern, Gehtrainern oder Spielzeug zu ermöglichen. Farben: pink & blau

□ 13 x 8 cm 📏 56 g 🧺 1

Active Hands Greifhilfe, Kindergröße, links, blau	81211
Active Hands Greifhilfe, Kindergröße, rechts, blau	81212
Active Hands Greifhilfe, Kindergröße, links, pink	81213
Active Hands Greifhilfe, Kindergröße, rechts, pink	81214



ARBEIT
& FREIZEIT

Active Hands



Active Hands Anfasshilfe, Outdoor

Diese Version der Active Hands ist für die Nutzung mit dicken Handschuhen geeignet, z. B. Garten- oder Winterhandschuhe.

□ 18 x 11,5 cm 80 g

□ 1

Active Hands Anfasshilfe, Outdoor, links	81215
Active Hands Anfasshilfe, Outdoor, rechts	81216

Active Hands Anfasshilfe mit Schlaufen

Diese Version der Active Hands eignet sich besonders für den Einsatz im Fitness Studio. Die Schlaufen werden über einen Handgriff geführt und die Übung kann absolviert werden. Erhältlich als Paar.

□ 16 x 11 cm 60 g

□ 2

Active Hands Anfasshilfe mit Schlaufen, Standard	81217
Active Hands Anfasshilfe mit Schlaufen, large	81218



Active Hands Griffmatte, Neopren

Einige schwere Gegenstände, wie z. B. Hanteln, können gegen die Hand oder den Daumen gedrückt werden und scheuern, wenn sie mit Hilfe der Active Hands gegriffen werden. Diesem Problem kann einfach mit der Active Hands Griffmatte aus langlebigem Neopren Abhilfe geschaffen werden. Hierzu wird die Matte einfach um den Gegenstand herum gelegt und mit Hilfe der Klettverschlüsse geschlossen. Auf diese Weise wird der Gegenstand zugleich verdickt und gepolstert, sodass kein Scheuern mehr stattfindet.

□ 15 x 15 cm 28 g

□ 1

Art.-Nr.	81219
----------	-------



Active Hands D-Ring Aids, Standard

Mit diesen Active Hands können Fitness Geräte genutzt werden, die über einen Karabinerhaken für die Handgriffe verfügen. Um diese Geräte zu nutzen wird der Karabiner in den halbkreisförmigen Ring der Active Hand eingehängt. Erhältlich als Paar.

□ 7,5 x 11 cm / 7,5 x 12 cm (large) 63 g / 70 g (large)

□ 2

Active Hands D-Ring Aids, Standard, schwarz	81220
Active Hands D-Ring Aids, large, schwarz	81221



ARBEIT & FREIZEIT

Entspannt zuhause



2

1

- | | |
|---------------------------|-----------|
| 1 Spielkarten XL | Seite 106 |
| 2 Spielkartenhalter | Seite 106 |
| 3 Lupe Handsfree | Seite 109 |
| 4 Kugelschreiber PenAgain | Seite 113 |
| 5 PenGrip Dreieck | Seite 114 |

ARBEIT
& FREIZEIT



Entspannt zuhause





ARBEIT & FREIZEIT

Hobby

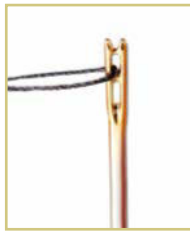
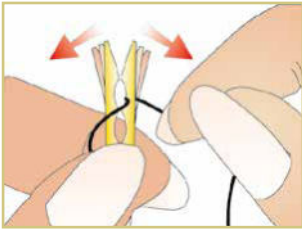

Nadel Easy-Needle

Nähnadeln mit einem herkömmlichen Nadelöhr haben einen großen Nachteil: Das Einfädeln erfordert große Genauigkeit und eine sehr ruhige Hand – und kann ewig dauern! Diese Spezialnadeln lösen dieses Problem: Den Faden über die Führungsöffnung des Nadelöhrs legen und langsam nach unten ziehen. Dadurch gelangt der Faden von selbst in das Nadelöhr.

H 36 / 38 / 42 mm



Art.-Nr.

86565



Spielkartenhalter

Im Spielkartenhalter lassen sich die Karten bequem sortieren und für den nötigen Überblick ist gesorgt. Er eignet sich hervorragend bei eingeschränkter Kraft oder Beweglichkeit der Hände und für den einhändigen Gebrauch. Die Rundung stabilisiert den Halter. Dieser besteht aus drei separaten Teilen, so kann er einfach mitgenommen und nach Bedarf zusammengesetzt werden.

H 17 / 34 / 50 mm



Art.-Nr.

86564



Wärme-Gelkissen

Das Wärme-Gelkissen kann zur Entspannung und Entlastung von Gelenken und Muskeln eingesetzt werden. Wird die Metallplatte im Inneren des Wärme-Gelkissens gedrückt, erwärmt es sich innerhalb von Sekunden. Das Wärme-Gelkissen kann immer wieder verwendet werden. Wenn es abgekühlt ist, wird das Wärme-gelkissen einfach für eine Minute in 100°C heißes Wasser gelegt. Dann kann es erneut aktiviert und genutzt werden.

Ø 10 cm

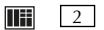

Art.-Nr.

86579



Spielkarten XL

Diese Spielkarten sind durch die besonders großen Symbole besser sichtbar. Damit macht z.B. zusammen Rommé spielen wieder richtig Spaß. Das Set enthält einen blauen und einen roten Kartensatz.

86 x 56 cm



Art.-Nr.

86563



Spielkartenhalter

Der Kartenständer aus Buchenholz hat in der Mitte ein Scharnier, sodass er – im Winkel aufgestellt – sicher steht.

 20 (Schenkellänge) x 2,5 x 4 cm

 225 g

 1

Art.-Nr.

84041

Wie benutze ich Alltagshilfen?

Im Internet finden Sie viele informative Videos, die Ihnen den Gebrauch von Alltagshilfen zeigen.

Scannen Sie einfach diesen QR-Code mit Ihrem Smartphone oder Tablet und schauen Sie sich die Beispiele im Thomashilfen YouTube-Kanal an.





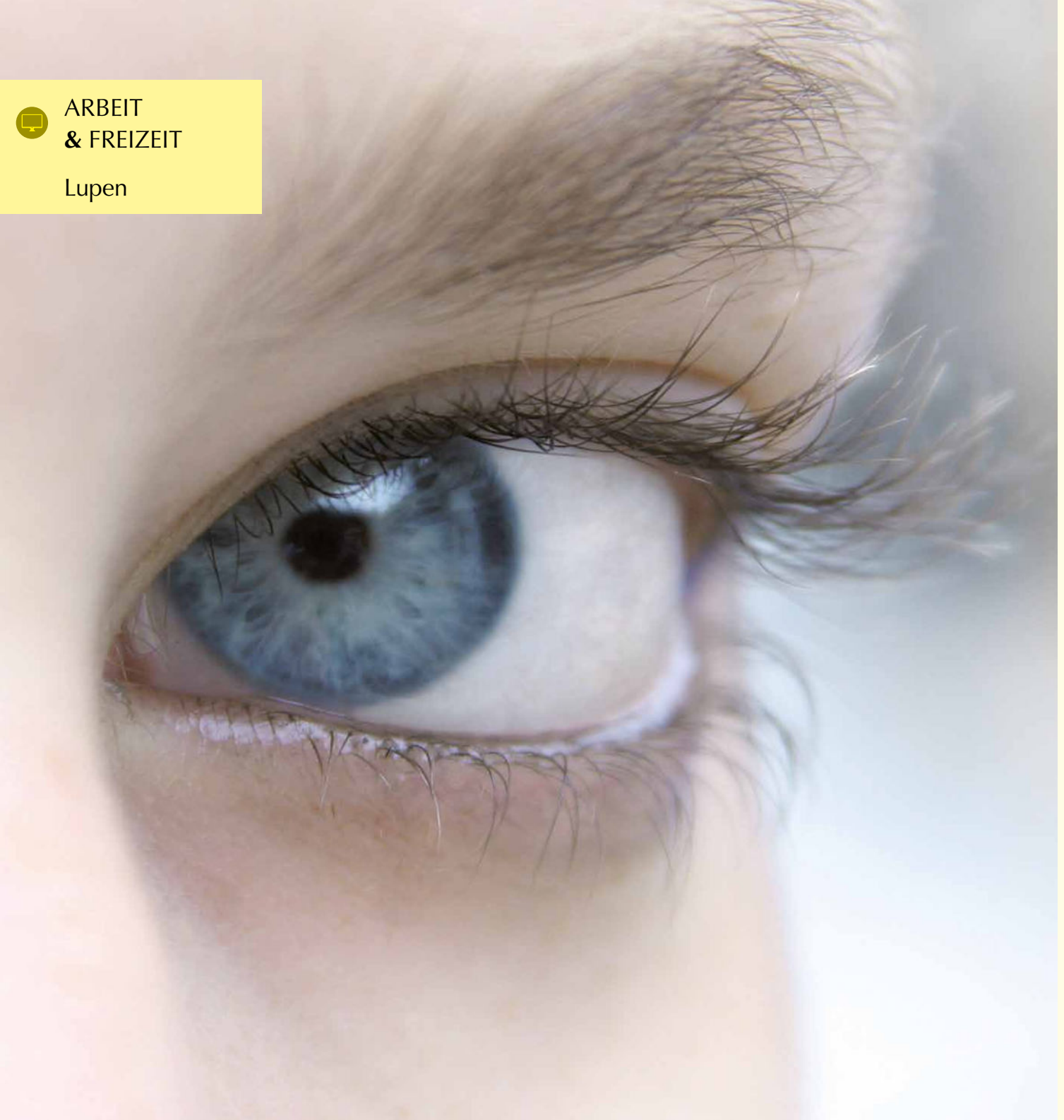

Lupen

Lupen sind ideal zum Lesen von Texten, die in kleiner Schrift geschrieben sind. Das Glas wird über den zu lesenden Text gehalten, sodass die Buchstaben vergrößert werden. Einige Lupen haben verschiedene Vergrößerungen, sind flexibel oder mit einer zusätzlichen Beleuchtung ausgestattet.



Lupen



Lupe Classic

Diese klassische runde Lupe vergrößert Texte und Buchstaben und erleichtert so das Lesen. Die Lupe ist zur besseren Sicht mit einem LED-Licht ausgestattet. Eine Batterie ist nicht enthalten.

∅ 13 cm 2x 6x 217 g 1

Art.-Nr. 86569



Lupe Angular

Eine rechteckig geformte Lupe, die kleine Texte vergrößert und das Lesen erleichtert. Am breiten Griff ist die Lupe einfach festzuhalten. Dank der kompakten Größe ist die Lupe sehr gut in Taschen transportierbar.

□ 19 x 9 x 5,5 cm 9 x 5,5 cm 2x 3x 97 g 1

Art.-Nr. 86561



Lupe Handsfree

Die Lupe hängt an einer Nackenkordel, sodass sie nicht festgehalten werden muss. Das ist ideal für Handarbeiten oder beim Lesen. Die Lupe ist zur besseren Sicht mit einem LED-Licht ausgestattet. Eine Batterie ist nicht enthalten.

∅ 10 cm 15x 6x 165 g 1

Art.-Nr. 86568

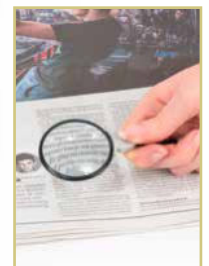
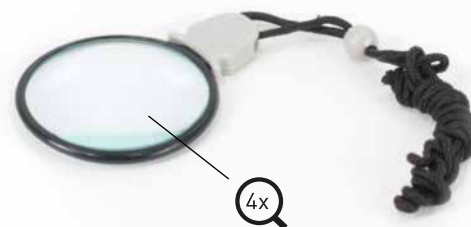

Lupe Pocket

Diese klassische runde Lupe erleichtert das Lesen von kleinen Texten und Buchstaben. Mit der praktischen Kordel kann die Lupe einfach um den Hals getragen werden. So ist die Lupe immer zur Hand, wenn sie gebraucht wird.

∅ 5 cm 6x 25 g 1

Art.-Nr. 86560



ARBEIT & FREIZEIT

Lupen

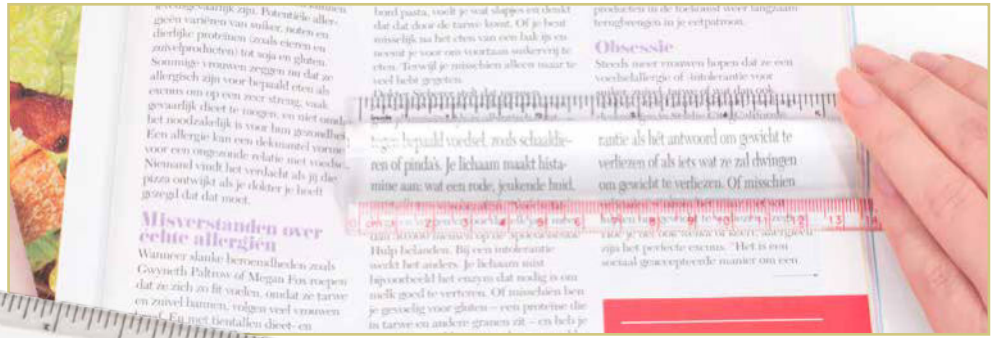

Lupenlineal, groß

Diese stabile Lupe hat die Form eines Lineals und ist durch die spezielle Rundung als Lupe einsetzbar. Auf dem Lineal sind Maßangaben in Zentimeter und Zoll aufgedruckt. Es ist 20 cm lang und hat an der rechten Seite einen Griff. Das Hilfsmittel eignet sich besonders zum Lesen oder Bearbeiten von Tabellen, Kartenmaterial oder Plänen. Kleine Buchstaben oder Zahlen können mit der Lupe deutlich gelesen werden.

20 cm



83 g



1

Art.-Nr.

86562



Lupe XS

Diese kleine Lupe ist flexibel und kann bequem in der Tasche oder Geldbörse aufbewahrt werden.

85 x 55 mm



5 g



1

Art.-Nr.

86570



Buchständer

Der Buchständer hat neun einstellbare Höhenstufen, die das Lesen von unterschiedlichen Buchgrößen aus verschiedenen Winkeln ermöglichen. Durch den flexiblen Schwenkmechanismus kann der Buchständer vertikal und horizontal verwendet werden. Zwei verstellbare Klammern halten das Buch offen und in Position, auch einzelne Blätter werden sicher gehalten. Zur Aufbewahrung oder für den Transport kann der Buchständer einfach zusammengeklappt werden.

31 x 24,5 x 8 cm  406 g



Art.-Nr.

86566

Wie benutze ich Alltagshilfen?

Im Internet finden Sie viele informative Videos, die Ihnen den Gebrauch von Alltagshilfen zeigen.

Scannen Sie einfach diesen QR-Code mit Ihrem Smartphone oder Tablet und schauen Sie sich die Beispiele im Thomashilfen YouTube-Kanal an.



You 



ARBEIT & FREIZEIT

Schreibhilfen



GRIPOball

Der GRIPOball ist vielseitig einsetzbar und kann leicht und schnell überallhin mitgenommen werden. Es ist ein kleiner Ball (ball), den man greift (grip). Auch bei eingeschränkter Handfunktion ermöglicht er einen soliden Griff um kleinere Gegenstände des täglichen Gebrauchs, z.B. das Halten und Benutzen von Besteck, Pinsel, Zahn- und Haarbürsten, Stiften etc. dabei kann er einfach und schnell über verschieden große Griffe geschoben werden. Im Innern stecken zur Beschwerung kleine Metallkügelchen.

∅ 4 cm 15 g PVC (ohne Phthalate) 3

Gripballs, blau 80633

GRIPOgram

Mit den GRIPOgrams kann das Gewicht eines GRIPOballs nach Belieben verändert werden. Ein erhöhtes Gewicht reduziert Zittern der Hände und ermöglicht eine bessere Koordination der Bewegungen. Empfohlen bei motorischer Dyspraxie, Parkinson, Multipler Sklerose oder Hemiplegie.

∅ 1,5 cm je 10 g Edelstahl 5

Gripogram 80634



Schreibgerät

Schreiben leichtgemacht. Diese praktische Kunststoffhilfe wird um die Hand gelegt. Statt der Finger hält nun eine Zwingen den Stift, der von der Hand geführt wird.

HMV-Nr. 02.40.06.1000

10 x 2,5 cm 23 g 1

Schreibgerät Erwachsene 84029

Handgriffverdickungen, S-M-L Öffnung – 8-teiliges Set



Mit diesen Schaumstoffgriffen können die Handgriffe unterschiedlicher Gegenstände, z.B. Kugelschreiber, Schreibstifte, Besteck, Zahnbürsten oder Haarbürsten, vergrößert werden. Dadurch sind Gebrauchsgegenstände leichter festzuhalten. Erhältlich in einer Länge von jeweils 12 cm mit unterschiedlichen Innenmaßen.

I 12 cm 3 x 25 mm / 3 x 28 mm / 2 x 30 mm 7 / 10 / 20 mm 8

Art.-Nr. 86441

**Kugelschreiber PenAgain**

Mit dem Kugelschreiber PenAgain ist beim Schreiben wenig Kraft erforderlich. PenAgain ist ergonomisch geformt und die Mine kann ersetzt werden. Für die korrekte Fingerstellung und angenehmes, komfortables Schreiben wird ein Finger in der U-Form platziert, die anderen Finger greifen in die drei Kerben des Kugelschreibers. Den Kugelschreiber können sowohl Rechts- als auch Linkshänder nutzen. PenAgain kann auch mit dem Mund festgehalten werden. Lieferung inkl. zwei Minen.

∅ 2,5 cm    15 g





1

Art.-Nr.

86573

**Kugelschreiber RingPen**

Durch den RingPen ist beim Schreiben weniger Kraft notwendig. Der Kugelschreiber wird über dem Zeigefinger der linken oder rechten Hand platziert. Da Schwerpunkt und Stützpunkt zusammenfallen, erfordert das Schreiben mit diesem Kugelschreiber kaum Kraft. Das bedeutet auch, dass beim Schreiben mit den Fingern nicht mehr so viel Druck auf den Stift ausgeübt werden kann. Gerade Kinder mit einem hohen Muskeltonus oder ADHS-Kinder, denen die Koordination der Handkraft schwer fällt, können mit dem RingPen entspannter schreiben.

∅ 2,5 cm    14 g





1

Art.-Nr.

86571

**Kugelschreiber Rheumatic**

Die Griff-Form dieses Kugelschreibers verhindert beim Schreiben das Überstrecken des Zeigefingers und beugt der Entstehung von Druckstellen in der Daumenfalte vor. Auf diese Weise ist beim Schreiben weniger Druck auf den Kugelschreiber erforderlich.

∅ 1,5 cm    25 g



1

Art.-Nr.

86572





ARBEIT & FREIZEIT

Schreibhilfen

Stiftverdicker

Die Stiftverdicker sorgen für komfortables und kontrolliertes Schreiben und Zeichnen. Sie passen auf standard Kugelschreiber oder Stifte. Durch den Gebrauch dieser Hilfsmittel, z.B. mit Kugelschreibern, Bleistiften oder Pinseln, wird der Halt verbessert. Die Stiftführung kann besser kontrolliert werden und die Schreibhand verkrampft nicht mehr so schnell. Viele Stiftverdicker sind anatomisch geformt, um die Finger in die richtige Position zu bringen. Erhältlich in verschiedenen Farben und Größen.



PenGrip klein

Diese Stiftverdicker sind für kleine Hände gut geeignet. Sie sind anatomisch geformt, ein Set besteht aus verschiedenen Farben.

7 mm 1 g 5

Art.-Nr. 86574



PenGrip medium

Diese Stiftverdicker sind anatomisch geformt, ein Set besteht aus verschiedenen Farben.

5 mm 7 g 3

Art.-Nr. 86575



PenGrip Dreieck

Diese Stiftverdicker bestehen aus weichem, griffigem Material. Dank der Dreiecksform lässt sich der Stift gut halten.

7 mm 2 g 3

Art.-Nr. 86567



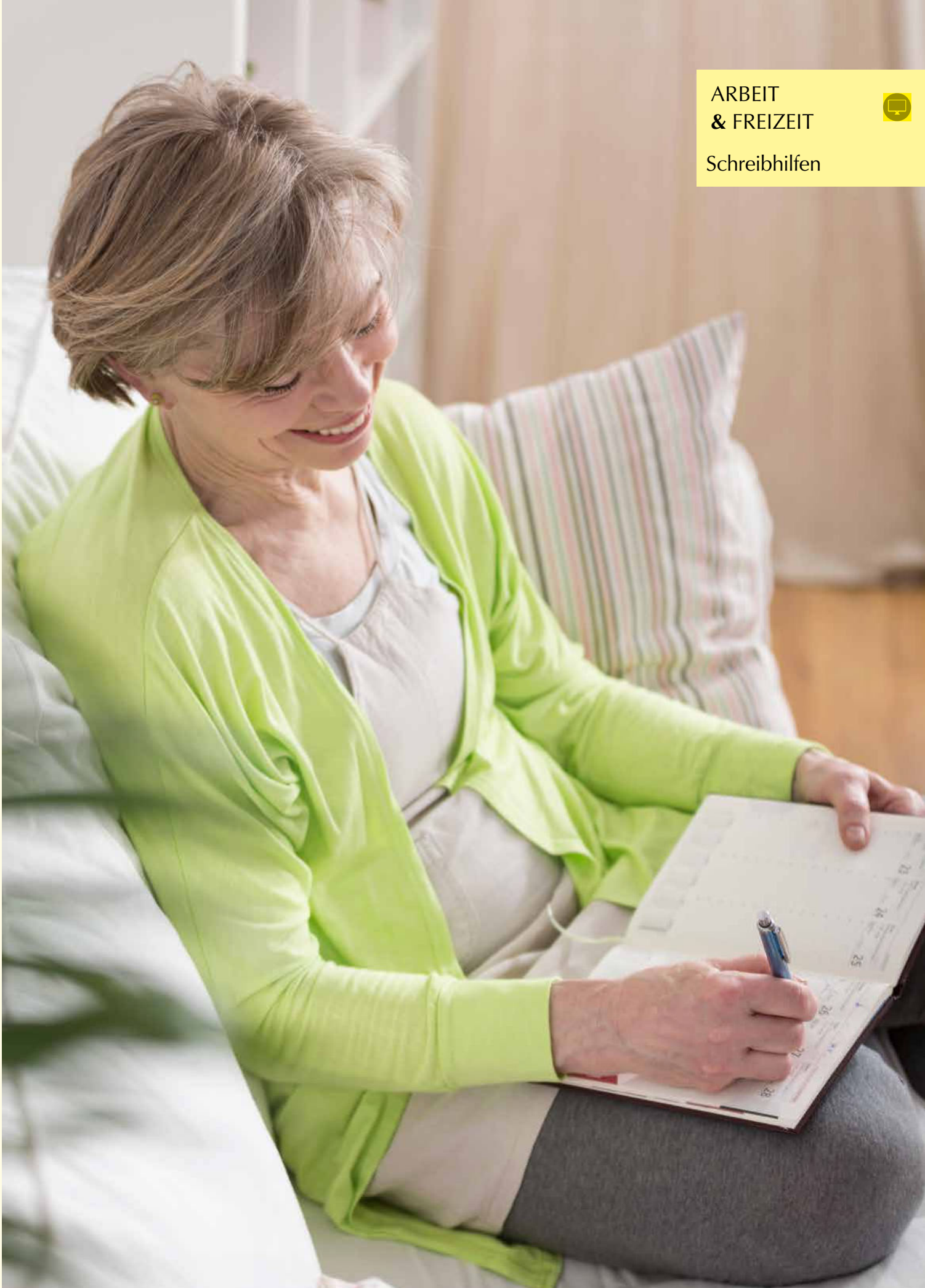



MOBILITÄT

Gehstock

Der Gehstock bietet optimalen Komfort und Sicherheit beim Gehen. Der Handgriff mit der weichen Oberseite liegt angenehm in der Hand und hilft, Erschütterungen aufzufangen. Das reflektierende Handgelenkband bietet zusätzliche Sicherheit im Dunkeln. Der spezielle Gummifuß gibt extra Halt, federt Erschütterungen ab und ermöglicht so einen flüssigen Bewegungsablauf beim Gehen. Der Gehstock ist höhenverstellbar und eignet sich so für jeden Benutzer. Zur Einstellung der passenden Höhe sollte sich der Handgriff des Gehstocks in Handgelenkhöhe befinden, während der Arm des Benutzers seitlich am Oberkörper herunterhängt. Lieferung inkl. Handgelenkband

MOBILITÄT



Gehstöcke

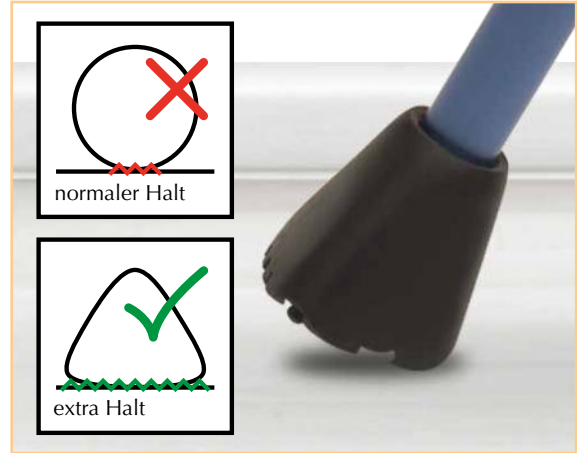

↑ 71 - 95 cm max 135 kg 405 g 1

Gehstock, blau	86635
Gehstock, schwarz	86636
Gehstock, anthrazit	86637
Gehstock, rot	86638

Ratgeber Gehen

Mobilitätsförderung für Pflege & Reha
Jetzt kostenlos als E-Book oder gedruckte Ausgabe anfordern:
www.thomashilfen.de/218
Mehr erfahren: Seite 118



MOBILITÄT

Gehstöcke



Gehstock Derby faltbar

Der Gehstock kann leicht zusammengeklappt werden und hat einen praktischen Druckknopf zur Höheneinstellung. Zudem ist er mit einem Handgriff aus Holz ausgestattet und wird mit einer Aufbewahrungstasche sowie einem gepolsterten Handgelenksband geliefert. Der faltbare Gehstock ist enorm praktisch und lässt sich bei Nichtgebrauch schnell und kompakt verstauen.

↑ 81 - 91 cm 115 kg 316 g



Gehstock Derby, faltbar, bronze
Gehstock Derby, faltbar, schwarz

86633
86634

Stockhalter Wandmontage

Das raffinierte Patent ermöglicht es, Gehstützen und Gehstöcke auf simpelste Weise sicher an der Wand festzuklemmen. Dazu wird die Gehstütze einfach in die Klemmhalterung gedrückt und so sicher aufbewahrt. Erhältlich auf einer 20 cm langen Schiene mit zwei Halterungen.

MOBILITÄT



Gehstöcke



A □ 22 x 2,5 x 7,5 cm ∅ 20 - 30 mm (Stock) 🏋️ 143 g [1]

B □ 8 x 7,5 cm ∅ 20 - 30 mm (Stock) 🏋️ 36 g [1]

C □ 8 x 8 cm ∅ 30 - 40 mm (Stock) 🏋️ 42 g [1]

A Stockhalter Wandmontage doppelt 86145
B Stockhalter Wandmontage einfach 86147
C Stockhalter Wandmontage einfach 86148

Wie benutze ich Alltagshilfen?

Im Internet finden Sie viele informative Videos, die Ihnen den Gebrauch von Alltagshilfen zeigen.

Scannen Sie einfach diesen QR-Code mit Ihrem Smartphone oder Tablet und schauen Sie sich die Beispiele im Thomashilfen YouTube-Kanal an.



You Tube



Thevo Therapie-Matratze
Erholsame Nächte & aktive Tage



ThevoChair Sessel
Aktivierung & Ausgleich



**Stürze vermeiden, mobil bleiben:
So geht es mit dem Easy-Walker**

Schauen Sie sich den Film dazu
im Thomashilfen YouTube-Kanal an.
Scannen Sie einfach diesen QR-Code
mit Ihrem Smartphone oder Tablet.



Mobilität ist Lebensqualität

In Bewegung bleiben

Bewegung und Mobilität gehören zu den wichtigsten Fähigkeiten eines Menschen und sind damit Grundvoraussetzungen für ein selbstbestimmtes Leben. Tägliche Förderung der Mobilität ermöglicht und erhält Teilhabe und Beziehungen im gesellschaftlichen und gemeinschaftlichen Leben eines Menschen.

Mobilität als Grundbedürfnis

Schon lange wissen wir: „Wer rastet, der rostet!“ und „Sich regen, bringt Segen.“ Die beiden Sprichwörter drücken kurz und knapp aus: Bewegung ist gut – vor allem für die Gesundheit bzw. für den Erhalt der Gesundheit. Fehlende körperliche und mentale Aktivität wirkt sich negativ auf Gesundheit, Leistungsfähigkeit, und Wohlbefinden eines Menschen aus. Mobil zu sein ist ein Grundbedürfnis und das Recht eines jeden Menschen.

Expertenstandard

Seit 2015 wird der neue Expertenstandard "Erhaltung und Förderung der Mobilität" modellhaft in Pflegeeinrichtungen eingeführt. Sobald er von allen Einrichtungen umgesetzt werden muss, wird er verbindlich sein und definiert Mobilität als „die Eigenbewegung des Menschen mit dem Ziel, sich fortzubewegen oder eine Lageveränderung des Körpers vorzunehmen“. Damit wird der Mobilitätsförderung in der Pflege ein sehr hoher Stellenwert eingeräumt.

Hilfsmittel zur Mobilitätsförderung

- » **Gehtrainer**, wie z.B. der Easy-Walker DS, fördern die Mobilität. Sie ermöglichen ein sicheres, selbstständiges Gehen in natürlicher vorgeneigter Körperhaltung. Das Gangbild verbessert sich, Stürze werden vermieden und das Laufen fällt deutlich leichter.
- » Speziell für Menschen mit alters- und krankheitsbedingten Einschränkungen hat Thomashilfen die **Thevo Therapie-Matratzen** mit integrierter MiS Micro-Stimulation entwickelt. Sie werden erfolgreich bei der Prophylaxe und in der Pflege, und für ein besseres Schlafverhalten auch im häuslichen Bereich eingesetzt.
- » Auch mit dem **ThevoChair Sessel** sind Übungen zur Mobilitätsförderung möglich. Die sanften Schaukelbewegungen sorgen dafür, dass die Nutzer ausgeglichener und aufnahmefähiger sind.
- » **Alltagshilfen** erhalten die Selbstständigkeit und damit ein Stück Lebensqualität. Es gibt Hilfen für draußen, z.B. für Hobby und Freizeit im Garten, und für drinnen, für Küche, Bad, Wohn- und Schlafzimmer.

Ratgeber Gehen

Sicher gehen und stehen – auch wenn die Kraft schwindet. Der „Ratgeber Gehen“ gibt Betroffenen und pflegenden Angehörigen Tipps, um Mobilität zu erhalten.

Ratgeber anfordern:
www.thomashilfen.de/218
☎ 04761 8860





Aufsteh-Gehstock

Der Aufsteh-Gehstock aus Aluminium ist eine verlässliche Stütze beim Hinsetzen und Aufstehen, wenn dies aus eigener Kraft zu beschwerlich ist. Er kann auch als Spazierstock genutzt werden. Die Höhe des Griffs kann individuell von 83 bis 106 cm eingestellt werden.

↑ 83 - 106 cm H 22 cm 115 kg

Art.-Nr. 86619

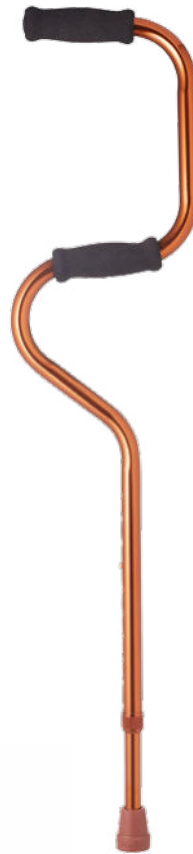

Gehstock Quadro

Der Gehstock Quadro hat vier kleine Gummi-Füße, die eine sichere, große Stützfläche auf dem Boden und damit ein Plus an Stabilität geben. Der ergonomische Griff liegt angenehm in der Hand und hilft, Erschütterungen beim Gehen zu absorbieren. Die Höhe des Gehstocks kann angepasst werden.

↑ 76 - 99 cm □ 15 x 20 cm / 18 x 27 cm 115 kg 945 g / 1,2 kg

Gehstock Quadro, klein 86645
Gehstock Quadro, groß 86659



MOBILITÄT

Gehstöcke

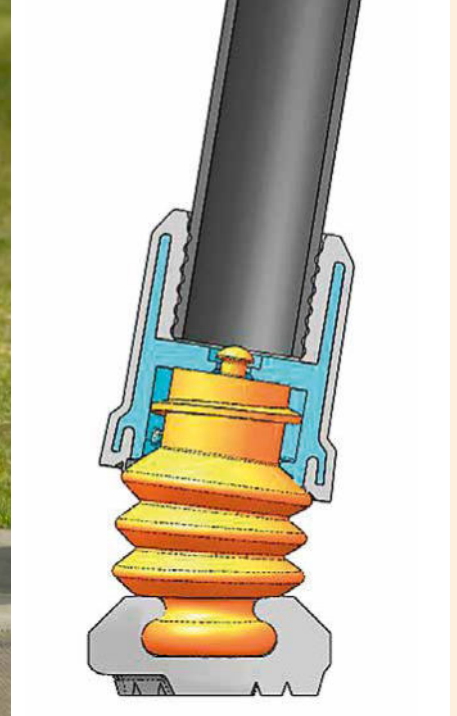

flexyfööt



„Ich benutze den Flexyfoot nun schon über ein Jahr an meinem Gehstock und auch an meinen Krücken. Die Stoßdämpfung finde ich prima – sie nimmt den Druck, wenn der Stock aufsetzt. Auch das Drehen ohne den Stock anheben zu müssen ist eine tolle Sache.“

Heinrich H., Lamstedt

Flexyfoot Gummikapsel für Gehhilfen

Rutschsicherer Halt auf jedem Untergrund

Die innovative und unverwechselbare Flexyfoot-Gummikapsel passt an fast alle Unterarmgehilfen, Geh- und Spazierstöcke. Mit dem stoßdämpfenden, rutschfesten Flexyfoot haben Sie besseren Halt auf jedem Untergrund und reduzieren die Belastung der Hände, Arme und Schultern dank optimaler Schockdämpfung.

- 360° Drehfähigkeit (sich drehen, ohne den Stock anzuheben)
- langlebig & leicht zu reinigen
- schmerzlindernd durch Stoßdämpfung
- einfach zu tauschen

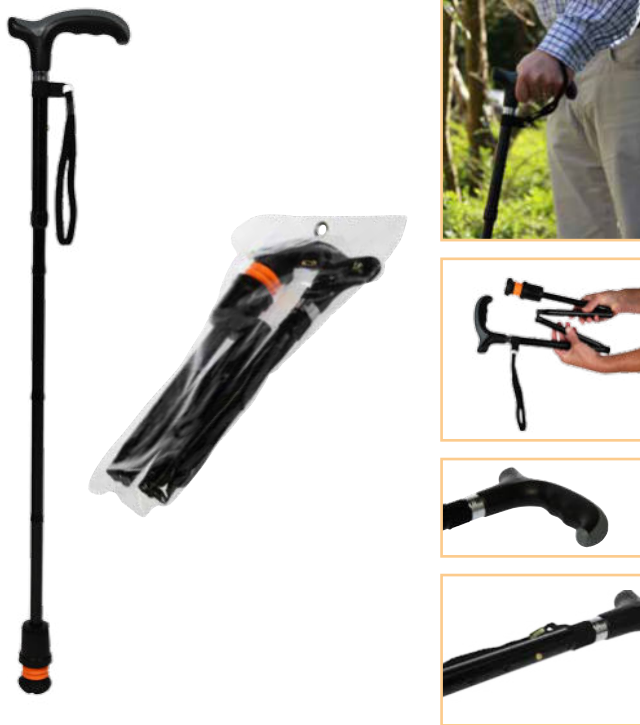

Gehstock, faltbar, schwarz, mit Flexyfoot

Der Gehstock ist durch seine ergonomische Form besonders gut als Gehhilfe geeignet. Der Stock ist zum Transport leicht zusammenfaltbar und mit einer vormontierten Flexyfoot Gummikapsel ausgerüstet.

↑ 84 - 96 cm I 29,5 cm (gefaltet) 100 kg 406 g 1

Art.-Nr. 81256



Flexyfoot Gummikapsel

Durch die flexiblen Aufsätze hat der Nutzer immer Bodenkontakt mit dem vollen Profil. Die Aufsätze können einfach auf die vorhandene Gehhilfe aufgesteckt werden.

I 9,1 cm Ø 4,4 cm ⊙ 19 mm / 16 mm 77 g / 79 g 1

Flexyfoot Gummikapsel, schwarz, Ø 19 mm 86023
Flexyfoot Gummikapsel, schwarz, Ø 16 mm 86024



Flexyfoot Ersatzfuß, schwarz

Wenn das Profil der Flexyfoot Gummikapsel abgenutzt ist (erkennbar an den Profil-Indikatoren), sollte die Kapsel getauscht werden.

I 7,1 cm 28 g 1

Art.-Nr. 86035



Flexyfoot Eisfuß inkl. Schutzkappe

Der Flexyfoot Eisfuß bietet dem Nutzer durch 10 Metallstifte sicheren Halt auf Schnee, Eis und Matsch.

I 8 cm Ø 5,3 cm 83 g 1

Art.-Nr. 86080



Ratgeber Gehen

Mobilitätsförderung für Pflege & Reha

Jetzt kostenlos als E-Book oder gedruckte Ausgabe anfordern:

www.thomashilfen.de/218

Mehr erfahren: Seite 118





MOBILITÄT

Gehstöcke

Krückenkappe Gummi, dreieckig

Die Krückenkappe eignet sich für Spazierstöcke mit einem Durchmesser von 19 mm. Die Gummikappe sorgt für einen guten Kontakt zum Boden und dämpft Stöße, die vor allem auf unebenem Untergrund auftreten.

∅ 19 mm



Art.-Nr.

86621



Gehstock mit Sitz

Der Gehstock mit Sitz ist Gehhilfe und Sitzgelegenheit in Einem. Sobald der Sitz aufgeklappt ist, ist Hinsetzen möglich. Ideal, wenn Sie sich ausruhen wollen. Der Handgriff befindet sich dabei vor dem Nutzer. Der Gehstock besteht aus leichtem Aluminium, Handgriff und Sitzfläche aus Kunststoff.

I 86 cm (Gehstock) / 53 cm (Sitz) H 22 cm max 115 kg 720 g 1

Art.-Nr.

86626



Ratgeber Gehen

Mobilitätsförderung für Pflege & Reha

Jetzt kostenlos als E-Book oder gedruckte Ausgabe anfordern:

www.thomashilfen.de/218

Mehr erfahren: Seite 118





Gehstockhalter

Mit diesem Gehstockhalter mit Feder kann ein Gehstock bequem an der Seite eines Tisches oder Schreibtisches aufgehängt werden. Der Gehstock kann auch neben einem Tisch oder Schreibtisch platziert werden. Dann wird der Halter aufwärts gezogen, bis er die Unterseite des Tisches umklammert. Die Schaumbeschichtung auf beiden Seiten des Halters verhindert das Wegrutschen. Der Halter kann auch an Ellbogenkrücken befestigt werden.

5,5 x 4,5 x 2 cm ∅ 1,6 - 2,5 cm 22 g 1

Art.-Nr.

86625

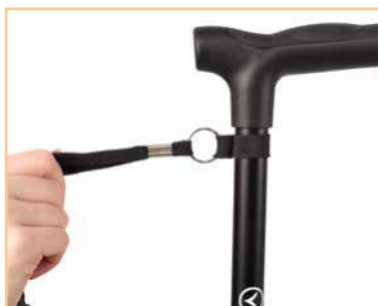

Handgelenksriemen

Der elastische Handgelenksriemen wird am Gehstock befestigt, um bei Bedarf beide Hände frei zu haben, z.B. an der Kasse im Supermarkt. Der Gehstock muss nicht erst zur Seite gestellt werden, sondern er hängt immer griffbereit am Handgelenk. Besonders praktisch ist, dass der Gehstock auf diese Weise nicht einfach vergessen werden kann.

4 g 1

Art.-Nr.

86622



MOBILITÄT



Gehstöcke

Eispickel

An einem Gehstock befestigt, bietet diese rutschfeste Gehstockspitze guten Halt auf Schnee- und Eisflächen. Die Spitze kann einfach am Ende des Gehstocks mit den beiden mitgelieferten Schrauben befestigt werden. Durch Drücken der beiden Plastikknöpfe kann die Spitze über dem Gummifuß hinauf- und hinuntergeklappt werden.

10 cm ∅ 1,6 - 2,5 cm 1

Eispickel

86623



Geländespitze

An einem Gehstock befestigt, bietet diese rutschfeste Gehstockspitze guten Halt in unwegsamem Gelände, z.B. beim Wandern. Die Spitze kann einfach am Ende des Gehstocks mit den beiden mitgelieferten Schrauben befestigt werden. Durch Drücken der beiden Plastikknöpfe kann die Spitze über dem Gummipuffer hinauf- und hinuntergeklappt werden.

12,5 cm ∅ 1,6 - 2,5 cm 1

Geländespitze

86624



MOBILITÄT

Greifhilfen



Greifhilfen

Mit einer Greifhilfe ist es möglich, Gegenstände aufzuheben, die außer Reichweite des Benutzers liegen, z.B. auf einem Schrank oder auf dem Boden – ganz ohne mühevolleres Bücken oder Strecken! Um Gegenstände mit einer Greifhilfe aufzuheben, ist wenig Kraft erforderlich. Durch Drücken des Handgriffs schließen sich die Greifzangen um das Objekt. Die Greifhilfen eignen sich zum Hochheben von kleinen Gegenständen, wie Fernbedienungen, Stricknadeln oder Zeitungen.

I 67 cm / 84 cm  99 g / 135 g



Helfende Hand 67 cm
Helfende Hand 84 cm

86442
86443

Wie benutze ich Alltagshilfen?

Im Internet finden Sie viele informative Videos, die Ihnen den Gebrauch von Alltagshilfen zeigen.

Scannen Sie einfach diesen QR-Code mit Ihrem Smartphone oder Tablet und schauen Sie sich die Beispiele im Thomashilfen YouTube-Kanal an.



You Tube



Helfende Hände

Diese helfenden Hände werden durch Handkraft geschlossen. Auch schwere Gegenstände können damit angehoben werden. Am Griffende ist ein starker Magnet eingelassen, mit dem sich z.B. am Boden liegende Schlüssel oder andere metallische Gegenstände bequem aufheben lassen.

HMV-Nr. 02.40.04.1012

I 50 / 60 / 70 / 80 / 100 cm  193 / 198 / 201 / 249 / 355 g

1

Helfende Hand 50 cm gelb	81100
Helfende Hand 60 cm grün	81101
Helfende Hand 70 cm rot	81102
Helfende Hand 80 cm blau	81103
Helfende Hand 100 cm schwarz	81104



Helfende Hände, selbstschließend

Diese Greifhilfen öffnen sich erst durch Handdruck und schließen sich dann automatisch. Sie sind gut für Personen mit geringer Greifkraft geeignet. Am Griffende ist ein starker Magnet eingelassen, mit dem sich z.B. am Boden liegende Schlüssel oder andere metallische Gegenstände bequem aufheben lassen.

HMV-Nr. 02.40.04.1011

I 50 / 60 / 70 / 80 cm  193 / 198 / 201 / 249 g

1

Helfende Hand selbstschließend 50 cm gelb	81105
Helfende Hand selbstschließend 60 cm grün	81106
Helfende Hand selbstschließend 70 cm rot	81107
Helfende Hand selbstschließend 80 cm blau	81108

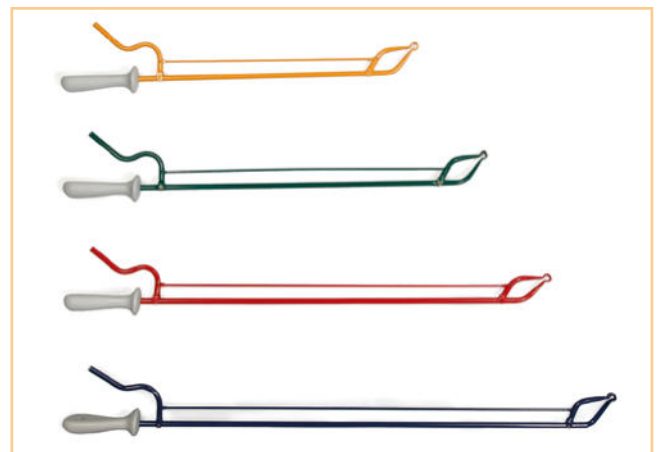



MOBILITÄT

Greifhilfen



Helfende Hand

Greifhilfen im praktischen Design. Die Profil-Handgriffe sind gelenkverstärkt, scharfe Kanten werden durch eine komplette Um-mantelung vermieden. Der Greifmechanismus ist durch Magneten und Widerhaken sehr zuverlässig.

HMV-Nr. 02.40.04.1006

I 61 cm / 77 cm 180 g / 235 g

1

Helfende Hand 61 cm
Helfende Hand 77 cm

81141
81142





Helfende Hand

Diese durchdachte Greifhilfe bietet Patienten mit den unterschiedlichsten Krankheitsbildern eine echte Erleichterung. Die Klaue kann auf zwei verschiedenen Wegen geschlossen werden. Mit der ganzen Hand am Griff oder mit der Handfläche bzw. einem Finger an der Verlängerung über dem Griff. Diese Greifhilfe ist besonders für Patienten mit steifen Gelenken und Arthritis geeignet.

I 75 cm  235 g

1

Art.-Nr.

81129

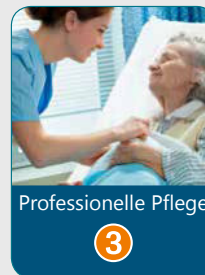

Professionelle Pflege

3

Ruhen & Schlafen in der Pflege

Professionelle Pflege – Lektion 3

Jetzt statt 14,95 EUR hier kostenlos zum Lehrgang anmelden:

www.thomashilfen.de/302

Mehr erfahren: Seite 12



Helfende Hand, faltbar

Mit dieser praktischen Allzweck-Greifhilfe können Gegenstände ohne beschwerliches Bücken oder Strecken erreicht werden. Sie lässt sich schnell und einfach zusammenfalten und kann als handliches Hilfsmittel auch gut unterwegs mitgenommen werden. Die robuste Greifhilfe vereint viele praktische Eigenschaften: Der komfortable ergonomische Griff mit Anti-Rutsch liegt angenehm in der Hand und vermeidet Überanstrengung von Fingern und Handgelenk. Die gummierten Klemmbacken erleichtern das Zugreifen und sorgen für einen festen und dennoch sanften Halt bei empfindlichen Gegenständen, z.B. Papier oder Stoff. Mit Magnet und Ankleidehaken bietet sie praktische Zusatzfunktionen, z.B. als Anziehhilfe.

I 68 cm gefaltet: 39 x 17 cm  225 g

1

Art.-Nr.

81125





MOBILITÄT

Drehen & Umsetzen



Bewegungen – aufstehen, hinsetzen, drehen

Im Alter wird Bewegung immer schwieriger. Das Hinsetzen, Aufstehen oder ganz allgemein Bewegungen fallen schwerer. Auch während einer Rehabilitation können Bewegungseinschränkungen zum Problem werden.

Thomashilfen bietet verschiedene Hilfsmittel, die die tägliche Bewegung einfacher machen. So erleichtert die Aufstehhilfe nicht nur das Aufstehen, sondern auch das Hinsetzen. Die individuell einstellbare Gasdruckfeder erzeugt einen schrägen Winkel. Dadurch steht der Sitz schon auf halber Höhe und unterstützt so das Hinsetzen. Zudem wird ein zu tiefes Absinken vermieden. Beim Aufstehen folgt der Sitz unterstützend bis in den Stand.

Schwindet die Kraft in den Beinen, fällt auch das Anheben der Füße zunehmend schwerer. Hier kann ein Beinheber helfen. Er hat zwei Schlaufen, eine wird um den Fuß gelegt, die zweite kann in die Hand genommen oder um das Handgelenk gelegt werden. Durch Ziehen am Beinheber wird der Fuß angehoben.

Mangelnde Beweglichkeit kann im Haus, aber auch außerhalb des Hauses einschränken. Fällt z.B. das Einsteigen ins Auto oder auch das Aussteigen aus dem Auto schwer – besonders bei niedrigen PKW's – kann ein Drehkissen sehr helfen. Ohne viel Kraftaufwand bringt das Drehkissen den Nutzer z.B. in die richtige Position zum Aussteigen aus dem Auto. Das Drehkissen ist auch im Haus ein nützlicher Helfer, will man sich z.B. in die richtige Sitz-Position zum Essen an den Tisch sitzen.



Aufstehhilfe

Die je nach Gewicht individuell einstellbare Gasdruckfeder dieser Aufstehhilfe unterstützt den Nutzer beim Hinsetzen und Aufstehen. Die 5-stufige Aufstehhilfe ist für jeden Stuhl geeignet und kann überall hin mitgenommen werden.

☐ 43 cm (Breite) / 48 cm (Tiefe) / 19 - 26 cm (Erhöhung) 35 - 105 kg 3,4 kg 1

Art.-Nr. 86143



Drehscheibe Turn

Eine Drehscheibe erleichtert den Transfer vom Rollstuhl auf das Bett, da sie sich mit dem Benutzer dreht. Weiter sorgt die Drehscheibe dafür, dass der Rücken der Betreuungsperson beim Transfer eines Patienten entlastet wird. Drehscheiben können Hüft- und Rückenschmerzen lindern, da sie sich leichtgängig um 360° drehen.

∅ 40 cm 125 kg 1 kg 1

Art.-Nr. 86630



Drehkissen

Ein Drehkissen ermöglicht gutes Sitzen beim Ein- und Aussteigen aus Fahrzeugen, Betten oder dem Rollstuhl. Weil sich das Drehkissen mit dem Benutzer dreht, bleibt dessen Rücken gerade. Drehkissen können Hüft- und Rückenschmerzen lindern, da sie sich leichtgängig um 360° drehen.

∅ 44 cm 115 kg 330 g 1

Art.-Nr. 86620



MOBILITÄT

Drehen & Umsetzen



Rutschbrett

Das Rutschbrett ist in zwei Größen erhältlich und wird aus 15 mm starkem Holz hergestellt. Um den Patienten das Umsteigen vom Rollstuhl oder Toilettenstuhl zum Bett zu erleichtern, ist es an beiden Enden leicht abgeschrägt. Das große Transportbrett ist mit einem Handgriff ausgestattet.

76 x 21 cm / 60 x 21 cm 190 kg 1,5 kg / 1,3 kg 1

Rutschbrett groß 82039
Rutschbrett klein 82040



Gleittuch

Der Transfer eines Patienten erfordert vom Pflegepersonal oftmals ein Höchstmaß an Kraftanstrengung und stellt somit eine zusätzliche körperliche Belastung dar. Die innere Reibung des zweischichtigen Gleittuches ist auf ein Minimum reduziert, so können auch schwere Patienten mit geringem Kraftaufwand sehr leicht umgelagert werden.

HMV-Nr. 22.29.01.2018

70 x 100 cm 123 g bis 60°C Nylon 1

Gleittuch ca. 100 cm 82161
Gleittuch ca. 72 cm 82162



Transferbrett

Mit dem Transferbrett können Personen z.B. vom Rollstuhl ins Bett oder Bad, auf einen Autositz oder Stuhl umgesetzt werden.

71 x 21 cm 115 kg 900 g 1

Art.-Nr. 86632



Mobiler Haltegriff

Der mobile Haltegriff ist multifunktional und leicht und bietet Sturzsicherheit an vielen Orten im Haus. Er kann als Gehhilfe genutzt werden, bietet aber auch eine zusätzliche Unterstützung beim Aufstehen von Stühlen, Betten oder der Toilette. Durch die Faltfunktion ist der Handgriff ganz einfach zu verstauen.

↑ 73,8 - 85,8 cm □ 48,4 x 34,3 cm 130 kg

Art.-Nr. 86629

Beinhebehilfe

Mit der Beinhebehilfe kann der Benutzer das Bein leicht selbstständig hochheben und umstellen. Das Hilfsmittel hat Schlaufen an beiden Enden, das Zwischenstück besteht aus einem starken Kunststoffgewebe. Der Fuß wird in der großen Schlaufe platziert, die kleine Schlaufe wird um das Handgelenk gelegt. Durch Ziehen an der Handgelenksschleife wird das Bein angehoben.

I 106 cm 98 g

Art.-Nr. 86631



U-Form Kissen

Auf diesem Kissen in U-Form wird das Sitzen nach einer Operation, Geburt oder mit einem schmerzenden Steißbein wieder erträglicher. Das Kissen ist aus angenehmem Material und entlastet die schmerzenden Körperstellen. Der Bezug ist bei Bedarf abnehmbar und in der Maschine waschbar.

□ 50 x 40 x 5 cm 115 kg 800 g

Art.-Nr. 86640



Ringkissen

Das Ringkissen reduziert Schmerzen im Sitzen, die z.B. nach schweren Geburten, bei Hämorrhoiden oder einem verstauchten Steißbein auftreten. Das Kissen besteht aus Schaumstoff und ist in der Mitte offen. So verringert sich beim Sitzen der Druck auf die schmerzenden Stellen und der Schmerz nimmt ab. Der Bezug ist bei Bedarf abnehmbar und in der Maschine waschbar.

□ 48 x 38 x 8 cm 113 kg 740 g

Art.-Nr. 86639



MOBILITÄT

Sitzen im Auto



Ohne Stütze fällt der Kopf zur Seite



Cardiff Kopfstütze

Die gepolsterte Reisekopfstütze bietet Unterstützung und Komfort für Kinder, die auf längeren Autofahrten im Wagen schlafen. Ab 12 Jahren bzw. 150 cm Körpergröße müssen Kinder nicht mehr im Kindersitz mitfahren, aber damit fehlt ihnen die nötige Unterstützung des Kopfes, falls sie doch einmal einschlafen. Eine krumme Sitzhaltung und Nackenschmerzen sind die Folge und die Kinder wachen oft quengelig wieder auf. Diese seitliche Kopfstütze wird mit der Universal-Halterung einfach an die vorhandene Auto-Kopfstütze montiert. Durch das flexible Design kann sie an verschiedene Körpergrößen angepasst werden. Wird die Kopfstütze nicht benötigt, kann sie einfach aus dem Weg geklappt werden. Die Polster sind abnehmbar und in der Maschine waschbar.

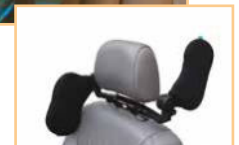
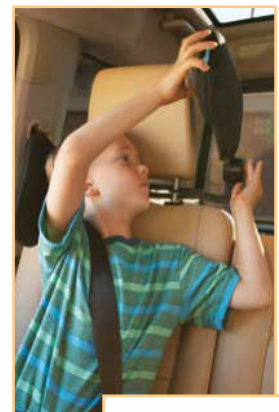

Das Nackenschmerz-Problem beim Schlafen im Auto ist gelöst

Schauen Sie sich den Film dazu im Internet an. Scannen Sie diesen QR-Code mit Ihrem Smartphone oder Tablet.



außen: 43 cm / innen: 33 cm Polster: 23 x 15 cm 1 kg 1

Art.-Nr.

80627



Griffe für Sicherheitsgurt

Die Griffe verlängern den Zugriff am Sicherheitsgurt im Auto. Der Arm muss nicht mehr so weit gestreckt werden, um den Sicherheitsgurt zu erreichen. Dadurch werden die erforderlichen Bewegungen im Schulter- und Rückenbereich reduziert.

I 25 cm 56 g



Art.-Nr. 86627

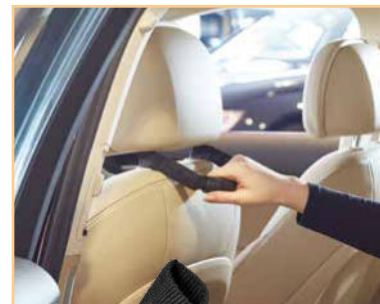

Ein-/Aussteighilfe Auto

Die Aussteighilfe passt auf die Rahmen der meisten Fahrzeugtüren und ist eine hervorragende Stütze beim Aussteigen aus dem Auto, ebenso wie beim Einsteigen. Öffnen Sie das Autofenster und befestigen Sie den Riemen am Fensterrahmen. Der verstellbare Riemen ist aus hochwertigem, strapazierfähigem Nylon, damit er lange genutzt werden kann. Die gewünschte Griffhöhe ist einstellbar. Der Riemen ist mit einem komfortablen Handgriff versehen, der angenehm in der Hand liegt.

↑ 20 - 40 cm 45 g



Art.-Nr. 86628

□ 37 x 4,5 x 2,5 cm 71 g

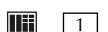

Art.-Nr. 86618

Kopfstützenhaltegriff

Der Kopfstützenhaltegriff ist eine wertvolle Hilfe beim selbstständigen Aussteigen aus dem Auto. Der Griff kann einfach an jeder Kopfstütze befestigt und auch schnell wieder abgenommen werden.



GESUNDHEIT & FITNESS

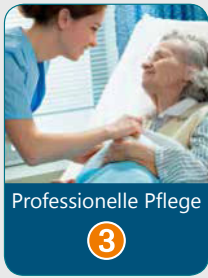

Ruhen & Schlafen in der Pflege

Professionelle Pflege – Lektion 3

Jetzt statt 14,95 EUR hier kostenlos zum Lehrgang anmelden:
www.thomashilfen.de/302
 Mehr erfahren: Seite 12



Kühltasche iCool

Die medizinische Kühltasche hält das Insulin kühl. Diese Tasche besteht aus einer Kühltasche und einer Schutztasche. Tränken Sie die Kühltasche für 45 bis 60 Minuten in kaltem Wasser. Das Spezial-Kühlgel wird gleichmäßig verteilt und absorbiert das Wasser. Wringen Sie anschließend das überschüssige Wasser aus und tupfen Sie die Kühltasche mit einem Handtuch trocken. Legen Sie die Insulin-Pens in die mitgelieferten Plastikbeutel und dann in die vorbereitete Kühltasche. Diese wird anschließend in die äußere Schutzhülle gelegt.

Die Tasche bleibt auf Raumtemperatur für etwa vier Tage (15°C bis 25°C, abhängig von der Umgebungstemperatur) und kann mehrfach wiederverwendet werden. Die iCool Tasche kann auch für andere Arzneimittel genutzt werden, die kühl aufbewahrt werden müssen.

Insulin kühl aufbewahren

Warum muss Insulin gekühlt werden? Insulin muss gekühlt werden, weil es bei höheren Temperaturen (über 30°C) seine Wirkung verliert. Bei Zimmertemperatur (unter 30°C) kann Insulin maximal vier Wochen lang gelagert werden. Allerdings ist Insulin auch bei zu niedrigen Temperaturen (unter 2°C) nicht mehr wirksam.

Die beste Art Insulin zu lagern ist im Kühlschrank bei 4°C bis 8°C. Auf Reisen oder im Urlaub steht aber möglicherweise kein Kühlschrank zur Verfügung. Auch auf langen Autofahrten an einem warmen Sommertag muss auf die Temperatur des Insulins geachtet werden. In solchen Fällen kann zum Beispiel eine Kühltasche genutzt werden.



☐ 8 x 18 cm 🏋️ 24 g



Kühltasche iCool S (inkl. 10 Plastikbeutel)

86665

☐ 23 x 17 cm 🏋️ 55 g



Kühltasche iCool XL (inkl. 10 Plastikbeutel)

86666



GESUNDHEIT & FITNESS

Tabletteneinnahme



Tabletteneinnahme einfach gemacht!

In dieser smarten Tablettenbox ist Platz für 6 verschiedene Tabletten. Die dazu passende App "PILL BUDDY" erinnert an die Einnahme. Kostenlos im App Store oder Google Play Store herunterladen.



Tablettenbox smart – mit gratis App "PILL BUDDY"

Diese pfiffige Tablettenbox hat 6 herausnehmbare Fächer, in denen Medikamente leicht aufbewahrt werden können. Durch die unterschiedlichen Farben der Fächer lassen sich Tabletten gut sortieren. Die Tablettenbox kann zusammen mit der "PILL BUDDY" App (verfügbar für Android und iOS) genutzt werden. Die App hilft bei der pünktlichen Einnahme und erinnert auch daran, die nötigen Medikamente nachzubestellen.

9,8 x 6 x 1,6 cm



Tablettenbox smart, schwarz
Tablettenbox smart, weiß

86686

86687

kostenlose App
PILL BUDDY





Spilly Spoon

Dieser Medizinlöffel ist speziell für Kinder entwickelt worden. Die lustige Raupen-Form verhindert das Verschütten ungeliebter Medizin und motiviert das Kind zum Einnehmen. Gerade in stressigen Situationen ist der Spilly Spoon eine echte Hilfe, da der Löffel auch gefüllt auf dem Tisch abgelegt werden kann. Der Spilly Spoon hat eine Messskala (2,5 ml, 5 ml, 7,5 ml, 10 ml) für eine exakte Dosierung von flüssiger Medizin.

□ 13,5 x 2 cm I 2,9 cm (Löffel) max. 10 ml 11 g 1

Spilly Spoon, grün	80628
Spilly Spoon, pink	80629



So bleibt die Medizin für Kinder sicher auf dem Löffel.



Kein Verschütten wie mit herkömmlichen Medizin-Löffeln.

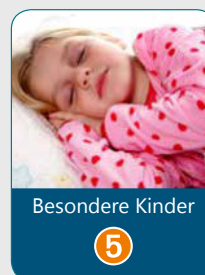

Ruhen & Schlafen in der Pflege

Besondere Kinder – Lektion 5

Jetzt statt 14,95 EUR hier kostenlos zum Lehrgang anmelden:

www.thomashilfen.de/293

Mehr erfahren: Seite 12





Tablettendose 1 Tag

Diese Tablettendose besitzt vier separate Fächer, in denen die Medikamente für einen Tag aufbewahrt werden können. Die Fächer sind in Morgen (Morning), Nachmittags (Noon), Abend (Evening) und Nacht (Night) unterteilt. Auf diese Weise sind die Medikamente gut voneinander getrennt und es ist deutlich sichtbar, welche Medikamente wann eingenommen werden müssen. Der Aufdruck ist englischsprachig.

6 x 6 x 1,5 cm 11 g



Art.-Nr. 86663

Tablettendose Woche 7

Die Tablettendose enthält sieben nummerierte Einzelfächer, die zusammen und auseinander geschoben werden können. Dadurch ist es möglich, ein einzelnes oder auch mehrere Fächer mitzunehmen. Durch die sieben Fächer können nötigen Medikamente pro Tag für eine ganze Woche eingeteilt werden.

18 x 4,5 x 3 cm 63 g



Art.-Nr. 86667



Tablettendose Woche

In dieser Tablettendose können Medikamente für sieben Wochentage getrennt aufbewahrt werden. Die Tagesfächer sind wiederum in Morgen, Mittag, Abend und Nacht eingeteilt. Auf diese Weise können Tabletten deutlich getrennt und übersichtlich aufbewahrt werden. Der Aufdruck ist englischsprachig.

18 x 11 x 5 cm 195 g



Art.-Nr. 86664



Medikamentendosierer Medi-7

Sichere Einnahme zur richtigen Zeit: Der Medikamentendosierer unterstützt dabei, Medikamente am richtigen Tag, zur richtigen Zeit und in der richtigen Menge einzunehmen. Für jeden Wochentag sind morgens, mittags, abends und nachts die Medikamente abgezählt und griffbereit. Das ist praktisch für zu Hause und unterwegs.

12,5 x 11,5 x 5 cm 227 g bis 50°C



Art.-Nr. 81087



Tablettenausdrückhilfe

Mit der Tablettenausdrückhilfe ist es endlich bequem und einfach, Tabletten einhändig aus Blisterverpackungen zu lösen. Die Verpackung mit der erforderlichen Tablette wird einfach über der Öffnung platziert und dann der Deckel geschlossen. Die Tablette wird herausgedrückt und fällt in den Behälter. Danach einfach den Deckel aufschieben, um die Tablette zu entnehmen.

5,5 x 3,2 x 2,1 cm

14 g



Art.-Nr.

86661



Tabletenteiler

Mit dem Tabletenteiler können Tabletten sehr einfach in zwei Hälften oder auch weitere Teile gespalten werden. Eine integrierte Klinge im Deckel zerteilt verlässlich die Tablette, auch der einhändige Gebrauch ist möglich. Die ganzen und zerteilten Tabletten können im integrierten Fach bequem aufbewahrt werden.

Bitte beachten: Bitte fragen Sie immer Ihren Arzt, ob die Tabletten zerteilt werden dürfen.

8,3 x 3,4 x 2,5 cm

23 g



Art.-Nr.

86660



Tablettenraspel

In der Tablettenraspel werden durch das Drehen des Schraubverschlusses Tabletten zu Pulver zermahlen. In einem Fach im Deckel können die Tabletten aufbewahrt werden. Die Tablettenraspel ist leicht zu reinigen und bequem zu transportieren.

Bitte beachten: Bitte fragen Sie immer Ihren Arzt, ob die Tabletten zermahlen werden dürfen.

4,5 cm

∅ 5,2 cm

72 g



Art.-Nr.

86662

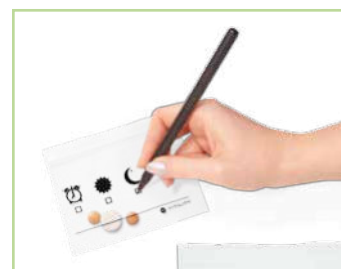

50x



4x

Tablettendosiertütchen

Diese praktischen Dosiertütchen helfen dabei, den Überblick bei der Tabletteneinnahme zu behalten. Das Set enthält 4 große Tüten (Vormittag, Nachmittag, Abend und Nacht) und 50 kleine Tüten. In die kleinen Tüten wird die tägliche Tablettenmenge gefüllt und dann in den großen Tüten der passenden Tageszeit zugeordnet. Die Dosiertütchen sind wiederverwendbar und einfach zu beschriften, um die korrekten Einnahmezeiten zu notieren.

6,6 x 7,6 cm (50x klein) / 19 x 16,5 cm (4x groß)

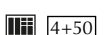

Art.-Nr.

86685



Putty

Die Putty Trainingshilfen zur Handtherapie eignen sich gut zur täglichen Stärkung der Finger, Hände und Handgelenke. Sie werden auch bei Rehabilitationsmaßnahmen und zur Verbesserung der Greiffähigkeit von geschwächten Fingern und Händen verwendet. Putty ist in unterschiedlichen Farben erhältlich, jede Farbe steht für einen anderen Härtegrad.

∅ 5,5 x 3,2 x 2,1 cm  57 g



Putty rosa – extra extra weich	86703
Putty gelb – extra weich	86704
Putty rot – weich	86705
Putty blau – fest	86707



Powerball

Die Powerball Trainingshilfen zur Handtherapie eignen sich gut zur täglichen Stärkung der Finger, Hände und Handgelenke. Sie werden auch bei Rehabilitationsmaßnahmen und zur Verbesserung der Greiffähigkeit von geschwächten Fingern und Händen verwendet. Der Powerball ist in unterschiedlichen Größen erhältlich.



∅ 5 / 5,5 / 6 / 6,8 cm  54 / 65 / 86 / 114g



Powerball Ø 5 cm	86696
Powerball Ø 5,5 cm	86697
Powerball Ø 6 cm	86698
Powerball Ø 6,8 cm	86699

Jelly Grip

Die Jelly Grip Trainingshilfen zur Handtherapie eignen sich gut zur täglichen Stärkung der Finger, Hände und Handgelenke. Sie werden auch bei Rehabilitationsmaßnahmen und zur Verbesserung der Greiffähigkeit von geschwächten Fingern und Händen verwendet. Jelly Grip ist in unterschiedlichen Farben erhältlich, jede Farbe steht für einen anderen Härtegrad.

 6,5 x 9 x 3 cm  135 g

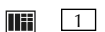

Jelly Grip rosa – weich	86700
Jelly Grip blau – mittel	86701
Jelly Grip grün – fest	86702

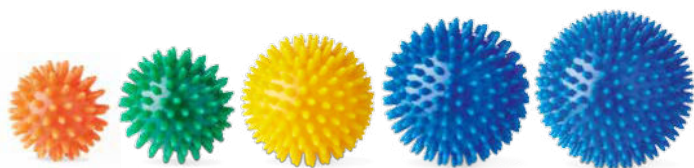

Massageball

Der flexible Kunststoffball eignet sich für verschiedene Fingerübungen und zur Verbesserung der Greiffähigkeit. Der Tastsinn wird angeregt und die Muskelkraft der Finger verbessert. Die Bälle sind mit weichen, abgerundeten Stacheln versehen, mit denen die Nerven und Muskeln in Händen und Fingern stimuliert werden. Alle Bälle haben einen einheitlichen Härtegrad.

∅ 6 / 7 / 8 / 9 / 10 cm  32 / 54 / 79 / 103 / 139 g



Massageball Ø 6 cm (orange)	86690
Massageball Ø 7 cm (grün)	86691
Massageball Ø 8 cm (gelb)	86692
Massageball Ø 9 cm (blau)	86693
Massageball Ø 10 cm (blau)	86694

Massaging Jelly Ring

Der flexible, federnde Massaging mit weichen Noppen ist eine praktische Trainingshilfe, die die Greiffähigkeit verbessert und den Tastsinn stimuliert. Besonders geeignet für Personen mit vermindertem Tastsinn in den Händen. Die Noppen stimulieren Nerven und Muskeln in den Händen.

∅ 7 cm  40 g



Art.-Nr. 86695

INDEX

3-in-1 Öffner	57
5-in-1 Öffner	57

A

Abwischhilfe	29
Active Hands Greifhilfen	102-103
Alltagshilfen für Parkinson-Patienten	64
Allzweckschere	43
Alzheimer-Set	79
Angular Lupe	109
Ankleidestock	16
Ankleidestock	16
Ankleidestock Woodstock	16
Anti-Rutsch Band	62
Anti-Rutsch Flaschenöffner	59
Anti-Rutsch Glasöffner	59
Anti-Rutsch Matte	62, 63
Anti-Rutsch Rolle	60-61
Anziehhilfen	16-21
App PILL BUDDY für Tablettenbox	138
Applikator für Lotion / Waschgel	33, 35
Armstütze	99
Aufrichtehilfe	9, 10, 11
Aufsteh-Gehstock	121
Aufstehhilfe	131
Auto Ein-/ Aussteighilfe	135
Autohilfen	131, 134-135

B

Bade- und Duschhocker	25
Bade- und Duschstuhl, faltbar	24
Badebrett	23,28
Badehocker	24,25
Badeschwamm	36
Badeschwamm, langer Griff	33
Badestuhl	24,25
Badewannenbrett mit Griff	23
Badewannenbrett Surefoot	28
Badewannengriff	25-27
Badewannenmatte	27
Badewannensitz	24,25
Badezimmer-Tritt	37
Becher	83-91
Becher HandyCup	88
Becher Kennedy	87
Becher Knick	86
Becher Nosey	88
Becher Novo	87
Becherhalter Doppelgriff	86
Beinhebehilfe	133
Besteck	66-73
Besteckersatz	73
Besteck-Griffband	71
Besteckhalter	73
Bett-Aufrichtehilfe Premier	10
Bettaufrichtehilfe Steady	9
Betten-Strickleiter	9
Bettpfanne mit Deckel	32
Bett-Tisch	11
Bimsstein	34
Brotmesser	45
Buchständer	111
Bürste	35

C

Cardiff Kopfstütze	134
Classic Lupe	109
Cutlery-Clip Besteck	67
Cutlery-Clip Gabel	67
Cutlery-Clip Löffel	67

D

Dalton Lotion-Applikator	33
Dasia Trinkhalm	87
Deckel mit Öffnung	83
Deckel Temp	83
Deckelöffner	55, 58
Deckelöffner Multi Cap	55
Decken-Haltebogen	11

Dekubitus	97
Demenz-Set	79
Derby Gehstock	118
Dosenöffner	57-58
Drehkissen	131
Drehscheibe Turn	131
Duschbrett Surefoot	28
Duschhocker	24,25
Duschmatte	27
Duschsitz	24,25
Duschstuhl	24,25
Duschstuhl mit Hygieneausschnitt, faltbar	24
Dycem Anti-Rutsch-Unterlagen	60-63

E

EasySqueezey Spültuchpresse	43
Eierbecher	79
Ein-/ Aussteighilfe Auto	135
Eincremehilfe	34
Einhand-Strumpfanzieher	20
Einweg-Urinal Happee	33
Eiscremehalter	93
Eisfuß	123
Eispickel für Gehstock	125
ergonomische Gartengeräte	99
ergonomisches Besteck	68
Ersatz-Schwamm	35
Essbesteck Seppel	69
Essbrettchen, rot	52

F

Feile	38, 41
Finger-Öffner	101
Flaschenöffner	55-59
Fleischmesser	46
Flexyfoot Gummikapsel für Gehhilfen	122-123
Frühstücksbrett	49-52
Fußpflegehilfe	36
Fußraspel mit Feile	38

G

Gabel	67-73
Gartengabel	99
Gartengeräte	99-100
Gartenkralle	99
Gartenschaukel	99
Gartensitze	100
gebogenes Besteck	68
Gehstock mit Sitz	124
Gehstöcke	117-125
Gehstockhalter	119, 125
Geländespitze für Gehstock	123
Gelkissen	106
Gemüse- und Kräuterschere	43
Gemüsebürste	54
Gemüsemesser	45
Getränkabdeckungen	85
Getränkartonhalter	54
Gips-Schutzhüllen	23
Glasöffner	55-59
Gleithülle für Strumpfanzieher	20
Gleittuch	132
Glühwürmchen Thermobecher	89
Good Grips Alltagshilfen	47, 58
Good Grips Deckelöffner	58
Good Grips Dosenöffner	58
Good Grips Kartoffelschäler	47
Good Grips Spülbürste mit Spender	47
Greifhilfe GRIPOball	112
Greifhilfen	126-129
Greifhilfen Active Hands	102-103
Griff für Knork	70
Griff für Sicherheitsgurt	135
Griffband	71
Griffmatte Active Hands	103
GRIPOball Greifhilfe	112
GRIPOgram	112
Gummi-Strumpfanzieher	21

H

Haarbürste, langer Griff	35
Haarwaschbecken, aufblasbar	37
Haltebogen für Decken	11

Haltegriff	133
Haltegriff Quick Mobile Rail	26
Handgelenksriemen für Gehstock	125
Handgriff für Bad	25-27
Handgriff Sure-Grip	83
Handgriffe für Haushalt / Garten	100
Handgriffverdickungen	112
Handsfree Lupe	109
Handtherapie	142-143
HandyCup Becher	88
Happee Einweg-Urinal	33
Helfende Hände	126-129
Hilfe für Parkinson-Patienten	65

I

iCool Kühltasche	137
Inklusion	92
Insulin Kühltasche	137
Integrale Löffel, Gabel, Messer	70

J

Jelly Grip Massagering	143
Jelly Grip Trainingshilfe	142

K

Kamm, langer Griff	35
Kartoffelschäler	47
Käsehobel	46
Kennedy Becher	87
Kinderbesteck	69
Kipp-Trick Teller	76
Kissen	133
Kissen ThevoRelax	13
Knick Becher	86
Knöpfergerät mit Schlinge	21
Knöpferhilfe	17, 21
Knork (Gabel-Messer)	70
Kompressionsstrumpfanzieher + Gleithülle	20
Kopfstütze Cardiff	134
Kopfstützenhaltergriff	135
Kräuterschere	43
Krückenkappe	124
Küchenhilfen	43-54
Kugelschreiber	113
Kühltasche iCool	137

L

LaLatz Lätzchen / Tischset	81
Latz Navara	80
Lätzchen	81
Latzhalter	80
Löffel	67-73
Lotion-Applikator Dalton	33
Lotion-Applikator, langer Griff	35
Luffa-Schwamm	34
Lupen	108-110
Lupenlineal	110

M

Massageball	143
Massagering Jelly Grip	143
Matte Anti-Rutsch	62, 63
Medikamentendosierer	140
Medizinlöffel	139
Messer	67-73
Messer/Gabel	46
Möbelerhöhungen	95
mobiler Haltegriff	133
Moosgummigriff	71-73
Multi Öffner Handy	57
Multi blades Schere	43
Müslischale	50

N

Nadel Easy-Needle	106
Nadeleinfädler	96
Nagelbürste	41
Nagelfeile	38, 41
Nagelknipser	39, 40
Nagelpfleegerät	40
Nagelschere	38, 40
Nagelschere XL	38
Nagelzange	39

1	Schutzhüllen	Seite 23
2	Lotion-Applikator	Seite 33
3	Badeschwamm	Seite 33
4	Badewannengriff	Seite 25
5	Duschsitz mit Rückenlehne	Seite 24
6	Duschmatte	Seite 27
7	Haltegriff	Seite 26
8	Schuhlöffel - Feder	Seite 18
9	Bade- und Duschhocker	Seite 25



Nimble Ein-Finger-Öffner	101	Schneidehilfe	54	Therapiehilfen	142-143
Nosey Becher	88	Schneidehilfe Safetycrumb Family	48	Thermobecher	89, 91
Novo Becher	87	Schneidematte	101	Thermoschale	77
O		Schnürbänder	18	Thermoteller	76
Öffner	55-59, 101	Schnürsenkel, elastisch	18	ThevoCalm - Parkinson-Matratze	65
Öffner 3-in-1	57	Schnürsenkelverschluss	18	ThevoRelax - Kissen	13
Öffner 5-in-1	57	Schrägbesteck	73	Toilettenhilfe	29
Öffner für Blisterpackungen	55	Schreibgerät	112	Toilettensitzerhöhung	29-31
One Way Trinkhalme	90	Schreibhilfen	112-114	Toilettensitzerhöhung mit Deckel	30
P		Schuhanzieher	18	Toilettensitzerhöhung Soft	30
Parkinson-Matratze	65	Schuh-Ausziehhilfe	18	Toilettensitzerhöhung Unifix	31
Peelingschwamm	36	Schuhbänder	18	Toilettenstütze	25,31
PenAgain Kugelschreiber	113	Schuhlöffel	16	Toilettenstütze Care, klappbar	25
PenGrip Stiftverdicker	113	Schuhlöffel - Feder	18	Toilettenstützgestell	31
Pflegebecher mit Skala	91	Schuhlöffel - XL	18	Transferbrett	132
Pflegebecher mit Skala	91	Schutzhüllen (Duschen und Baden)	23	Trinkaufsätze	83-86
Pflegebecher	84	Schwamm	33-36	Trinkhalm Dasia	87
PILL BUDDY App für Tablettenbox	138	selbstöffnende Schere	101	Trinkhalm One Way	90
Pocket Lupe	109	Spezial-Besteck Baukasten	72	Trinkhalmhalter	90
Powerball	142	Spielkarten XL	106	Trinkhilfen	82-91
Premier Bett-Aufrichtehilfe	10	Spielkartenhalter	106-107	Trink-Trick Becher	91
Putty Therapieknete	142	Spilly Spoon	139	Tritt	37
PVC Griffüberzug	72	Spülbürste mit Spülmittelspender	47	Tubenausdrückhilfe	37
Q		Spülmittelspender	47	Turn Drehscheibe	131
Quadro Gehstock	121	Spültuchpresse EasySqueezey	43	U	
R		Steady Schneidebrett	51	U-Form Kissen	133
Reißverschlussring	17	Stiftverdicker	112, 114	Universalgriff	96
Rheumatic Kugelschreiber	113	Stockhalter	119, 125	Urinal	32,33
Ringkissen	133	Strickleiter	9	Urinal für Frauen	32
RingPen Kugelschreiber	113	Strumpfanzieher	20,21	Urinal für Männer	32
Rolle Anti-Rutsch	60-61	Stützgestell für Toiletten	31	Urinalbürste	32
Rückenlehne für Badewannen- /Duschsitz	24	Super Grip Band	62	Urinalhalter	32
Rückenstütze	9	Sure-Grip Becher	83	Urinbehälter	32
Rutschbrett	132	Sure-Grip Handgriff	83	V	
S		T		Verschlussöffner	55-59
SafeSip Getränkeabdeckung	85	Tablettenausdrückhilfe	141	W	
Safetycrumb Family Schneidehilfe	48	Tablettenbox smart	138	Wand-Duschsitz, klappbar	25
Schäler	54	Tablettendosen	140	Wärme-Gelkissen	106
Schälmesser	46, 47	Tablettendosiertütchen	141	Waschbecken	37
Schälmesser mit Doppelschneide	47	Tablettenraspel	141	Waschhilfe, langer Griff	35
Schere	38, 40, 43, 101	Tablettenteiler	141	Waschhilfen	33-36
Schere Multiblades	43	Teelöffel	67	Waschhilfe-Set im Beutel	34
Schlüsselgriff	96	Teller	74-79	Z	
Schneide- und Küchenhilfe	49	Teller mit Kipp-Trick	76	Zeckenzange	41
Schneidebrett	49-52	Tellerhandgriff	46	Zubereitungshilfe	52
Schneidebrett Steady	51	Tellerrand	78		
		Tellerranderhöhungen	78		
		Therapeutischer Schlaf	13		
		Therapiebälle	142-143		

IGAP – Institut für Innovationen im Gesundheitswesen und angewandte Pflegeforschung e.V.

Ziele des Instituts IGAP e.V.:

- Einbringen neuer Erkenntnisse in die pflegerische und therapeutische Praxis
- Entwicklung neuer Versorgungs- und Therapiekonzepte mit Blick auf die Individualität der Patienten
- Erhalt und Verbesserung der Leistungen in der Gesundheitsversorgung
- Beratung und Information von Pflegeeinrichtungen, ambulanten Diensten, Kostenträgern, Fachhändlern und von Patienten und deren Angehörigen
- Optimaler Einsatz des zur Verfügung stehenden Budgets (Optimierung von Kosten und Nutzen)

Auch der interdisziplinäre Austausch zwischen den Nutzern, Pflegenden, Ärzten und Kostenträgern sowie der Industrie wird durch das Institut gefördert. Ziel ist die Entwicklung neuer Konzepte und innovativer Produkte.



IGAP prüft laufend die Alltagshilfen von Thomashilfen auf Praxistauglichkeit

Die Selbständigkeit im Alter oder bei körperlichen Einschränkungen ist oft von vielen kleinen Dingen des täglichen Lebens abhängig. Anziehen, Essen, Trinken, Kochen, Freizeit, Körperpflege etc. können oftmals nur mit geeigneten Hilfsmitteln bewältigt werden.

Das Angebot ist riesig, der Nutzen einzelner Hilfsmittel manchmal fragwürdig. Die Beurteilung des Nutzens liegt allerdings Menschen ohne Bewegungseinschränkungen sehr fern. Wer versucht, eine Knöpfhilfe erfolgreich zu betätigen, nähert sich schnell der Verzweiflung. Trotzdem haben wir eine große Anzahl gehandicapter Menschen getroffen, die mit genau dieser Alltagshilfe ihr Problem lösen.

Daher sollte allen Beteiligten bei der Beurteilung von Alltagshilfen klar sein: die Problemlösung ist individuell. Dies macht die Beschaffung von Alltagshilfen für Angehörige nicht immer leicht, die Unsicherheit ist groß.

Wir beobachten daher im Auftrag des Unternehmens Thomashilfen Alltagshilfen in der Anwendung und bewerten, welche dieser Hilfsmittel die Mehrheit der Nutzer gut und zielgerichtet verwenden könnten.

Weitere Informationen zum Prüfsiegel: www.igap.de



Beratungs-Service

 **04761 8860**

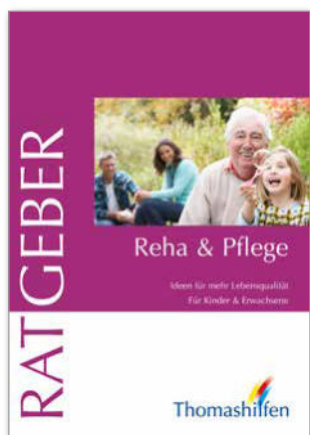

Ratgeber Reha & Pflege

Mobilität, Inklusion, Therapie, Ruhen & Schlafen, Alltagshilfen – Der Ratgeber zeigt alle Hilfsmittel in einer Übersicht und vernetzt komplett zu den Inhalten im Internet.

Hier anfordern:
www.thomashilfen.de/414

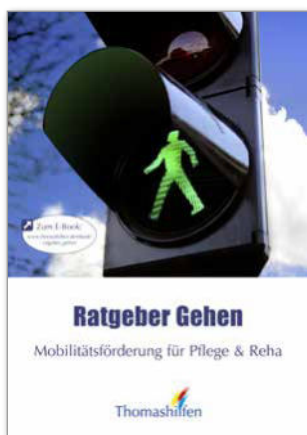

Ratgeber Gehen

Sicher gehen und stehen – auch wenn die Kraft schwindet. Hilfe für Betroffene und Angehörige, wie die Mobilität von sturzgefährdeten Menschen gefördert und erhalten wird.

Hier anfordern:
www.thomashilfen.de/218



Ratgeber „Regenerativer Schlaf“

Den Schlaf nutzen – dem Körper helfen! Thevo Therapie-Matratzen garantieren erholsamen Schlaf für Menschen mit krankheits- oder altersbedingten Schlafstörungen.

Weitere Informationen:
thomashilfen.de/start-schlaf



info@thomashilfen.de

www.thomashilfen.de



Überreicht mit freundlicher Empfehlung Ihres Fachhändlers
Fachhändler- und Produktinformationen auch im Internet: www.thomashilfen.de



Thomashilfen

Thomas Hilfen für Körperbehinderte GmbH & Co. Medico KG
Walkmühlenstraße 1 · D - 27432 Bremervörde
Telefon: 04761 8860 · Fax: 04761 886-19
www.thomashilfen.de



thomashilfen.de

